

ferplast
new pet generation



GB

IT

FR

D

NL

ES

PT

RU

SK

CS

HU

SV

DA

PL

BLUWAVE

03•05•07•09

User's manual
Manuale d'uso
Manuel d'utilisation
Handbuch
Gebruiksaanwijzing
Manual de uso
Manual do usuário

Руководство по применению
Průručka používateľa
Příručka uživatele
Felhasználói kézikönyv
Användarmanual
Brugsanvisning
Instrukcja obsługi

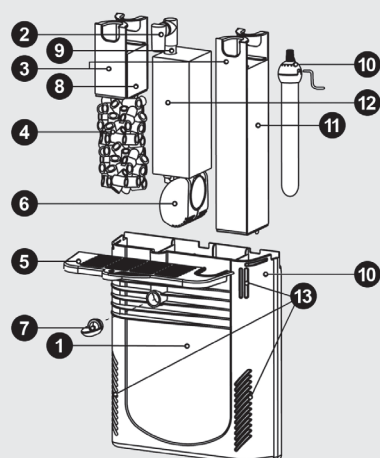

BLUWAVE 03

| | |
|-------------------------|--|
| Dimensions L x W x H | 21 x 6,5 x h 25 cm 8,3 x 2,6 x h 9,8 in |
| Maximum pump flow rate | 350 l/h |
| Maximum pump head | 50 cm |
| Pump power | 5,5 W |
| Filtering volume | 2,6 L |
| Recommended heater | BLUCLIMA 50/75 W |
| Recommended aquarium | MAX 75 L |

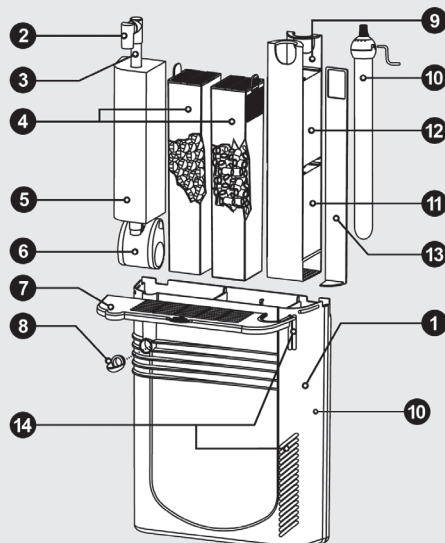

BLUWAVE 05 07

| | | |
|-------------------------|--|--|
| Dimensions L x W x H | 27,5 x 7,5 x h 32 cm 10,8 x 3 x h 12,6 in | 34 x 9,5 x h 39 cm 13,4 x 3,7 x h 15,4 in |
| Maximum pump flow rate | 500 l/h | 900 l/h |
| Maximum pump head | 80 cm | 120 cm |
| Pump power | 6,5 W | 12 W |
| Filtering volume | 5,3 L | 11,6 L |
| Recommended heater | BLUCLIMA 100/150 | BLUCLIMA 200/300 |
| Recommended aquarium | MAX 200 L | MAX 300 L |

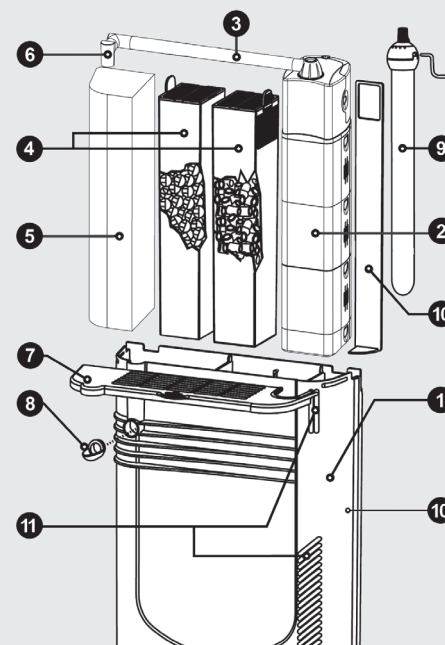

BLUWAVE 09

| | |
|-------------------------|--|
| Dimensions L x W x H | 34 x 9,5 x h 39 cm 13,4 x 3,7 x h 15,4 in |
| Maximum pump flow rate | 1200 l/h |
| Maximum pump head | 150 cm |
| Pump power | 16 W |
| Filtering volume | 11,6 L |
| Recommended heater | BLUCLIMA 300 W |
| Recommended aquarium | max 500 L |

GB

BLUWAVE 03

- 1 Filter body
- 2 Connection
- 3 Canisters
- 4 Biological filtering material
- 5 Filter cover
- 6 Pump
- 7 Adjustable circulation jet
- 8 Mechanical filter (fine sponge)
- 9 Pump delivery pipe
- 10 BLUCLIMA heater compartment (optional)
- 11 Mechanical filter (coarse sponge)
- 12 Adsorbent filter
- 13 Water intake grills

BLUWAVE 05/07

- 1 Filter body
- 2 Connection
- 3 Pump delivery pipe
- 4 Biological filter cartridges
- 5 Adsorbent filter
- 6 Pump
- 7 Filter cover
- 8 Adjustable circulation jet
- 9 Canister
- 10 BLUCLIMA heater compartment (optional)
- 11 Mechanical filter (coarse sponge)
- 12 Mechanical filter (fine sponge)
- 13 Removable bulkhead
- 14 Water intake grills

BLUWAVE 09

- 1 Filter body
- 2 BLUMODULAR
- 3 Spray-bar
- 4 Biological filter cartridges
- 5 Adsorbent sponge
- 6 Connector
- 7 Filter cover
- 8 Adjustable circulation jet
- 9 BLUCLIMA heater compartment (optional)
- 10 Removable bulkhead
- 11 Water intake grills

IT

BLUWAVE 03

- 1 Corpo filtro
- 2 Raccordo
- 3 Cestelli
- 4 Materiale filtrante biologico
- 5 Coperchio filtro
- 6 Pompa
- 7 Ugello diffusore orientabile
- 8 Filtro meccanico (spugna a maglia stretta)
- 9 Tubo mandata pompa
- 10 Vano per termoriscaldatore BLUCLIMA (opzionale)
- 11 Filtro meccanico (spugna a maglia larga)
- 12 Filtro adsorbente
- 13 Griglie di ingresso acqua

BLUWAVE 05/07

- 1 Corpo filtro
- 2 Raccordo
- 3 Tubo mandata pompa
- 4 Cartucce filtro biologico
- 5 Filtro adsorbente
- 6 Pompa
- 7 Coperchio filtro
- 8 Ugello diffusore orientabile
- 9 Cestello
- 10 Vano per termoriscaldatore BLUCLIMA (opzionale)
- 11 Filtro meccanico (spugna a maglia larga)
- 12 Filtro meccanico (spugna a maglia stretta)
- 13 Paratia estraibile
- 14 Griglie di ingresso acqua

BLUWAVE 09

- 1 Corpo filtro
- 2 BLUMODULAR
- 3 Spray-bar
- 4 Cartucce filtro biologico
- 5 Spugna adsorbente
- 6 Raccordo
- 7 Coperchio filtro
- 8 Ugello diffusore orientabile
- 9 Vano per termoriscaldatore BLUCLIMA (opzionale)
- 10 Paratia estraibile
- 11 Griglie di ingresso acqua

FR

BLUWAVE 03

- 1 Corps filtrant
- 2 Raccord
- 3 Paniers
- 4 Matériel biologique filtrant
- 5 Couvercle du filtre
- 6 Pompe
- 7 Gicleur diffuseur orientable
- 8 Filtre mécanique (éponge à mailles serrées)
- 9 Tube de l'envoi de la pompe
- 10 Compartiment pour le chauffage BLUCLIMA (optional).
- 11 Filtre mécanique (éponge à mailles larges)
- 12 Filtre absorbant
- 13 Grille d'aspiration de l'eau

BLUWAVE 05/07

- 1 Corps filtrant
- 2 Raccord
- 3 Tube de l'envoi de la pompe
- 4 Cartouches filtre biologique
- 5 Filtre chimique
- 6 Pompe
- 7 Couvercle du filtre
- 8 Gicleur diffuseur orientable
- 9 Panier
- 10 Compartiment pour le chauffage BLUCLIMA (optional).
- 11 Filtre mécanique (éponge à mailles larges)
- 12 Filtre mécanique (éponge à mailles serrées)
- 13 Cloison amovible
- 14 Grille d'aspiration de l'eau

BLUWAVE 09

- 1 Corps filtre
- 2 BLUMODULAR
- 3 Spray-bar
- 4 Cartouches filtre biologique
- 5 Eponge adsorbante
- 6 Raccord
- 7 Couvercle filtre
- 8 Gicleur diffuseur orientable
- 9 Compartiment pour le chauffage BLUCLIMA (optional).
- 10 Cloison amovible
- 11 Grille d'entrée eau

D

BLUWAVE 03

- 1 Filtergehäuse
- 2 Anschluss
- 3 Körbe
- 4 Biologisches Filtermaterial
- 5 Filterdeckel
- 6 Pumpe
- 7 Ausrichtbare Verteilerdüse
- 8 Mechanischer Filter (feinporiger Schwamm)
- 9 Druckrohr Pumpe
- 10 Behälter für BLUCLIMA Heizung (optional)
- 11 Mechanischer Filter (großporiger Schwamm)
- 12 Adsorbier-Filter
- 13 Gitter Wassereinlauf

BLUWAVE 05/07

- 1 Filtergehäuse
- 2 Anschluss
- 3 Druckrohr Pumpe
- 4 Patrone Bio-Filter
- 5 Adsorbier-Filter
- 6 Pumpe
- 7 Filterdeckel
- 8 Ausrichtbare Verteilerdüse
- 9 Korb
- 10 Behälter für BLUCLIMA Heizung (optional)
- 11 Mechanischer Filter (großporiger Schwamm)
- 12 Mechanischer Filter (feinporiger Schwamm)
- 13 Ausziehbares Schott
- 14 Gitter Wassereinlauf

BLUWAVE 09

- 1 Filtergehäuse
- 2 BLUMODULAR
- 3 Spray-Bar
- 4 Biologische Filterpatronen
- 5 Adsorbier-Schwamm
- 6 Anschluss
- 7 Filterdeckel
- 8 Ausrichtbare Verteilerdüse
- 9 Behälter für BLUCLIMA Heizung (optional)
- 10 Ausziehbares Schott
- 11 Gitter Wassereinlauf

NL

BLUWAVE 03

- 1 Filterhuis
- 2 Verbindingsstuk
- 3 Korven
- 4 Biologisch filtermateriaal
- 5 Filterklep
- 6 Pomp
- 7 Regelbare circulatiestraal
- 8 Mechanisch filter (fijne spons)
- 9 Pomp inlaatpijp
- 10 BLUCLIMA verwarmingscompartiment (optioneel)
- 11 Mechanisch filter (grove spons)
- 12 Absorberend filter
- 13 Rooster voor watertoevoer

BLUWAVE 05/07

- 1 Filterhuis
- 2 Verbindingsstuk
- 3 Pomp uitlaatpijp
- 4 Biologische filters
- 5 Absorberend koolfilter
- 6 Pomp
- 7 Filterklep
- 8 Regelbare circulatiestraal
- 9 Korf
- 10 BLUCLIMA verwarmingscompartiment (optioneel)
- 11 Mechanisch filter (grove spons)
- 12 Mechanisch filter (fijne spons)
- 13 Verwijderbare scheidingswand
- 14 Rooster voor watertoevoer

BLUWAVE 09

- 1 Filterhuis
- 2 BLUMODULAR
- 3 Spray-bar
- 4 Biologische filterpatronen
- 5 Absorberende spons
- 6 Verbinding
- 7 Filterdeksel
- 8 Richtbare spuit
- 9 BLUCLIMA verwarmingscompartiment (optioneel)
- 10 Verwijderbare scheidingswand
- 11 Wateraanzuigrooster

ES

BLUWAVE 03

- 1 Cuerpo del filtro
- 2 Empalme
- 3 Cestos
- 4 Material filtrante biológico
- 5 Tapa del filtro
- 6 Bomba
- 7 Boquilla difusora orientable
- 8 Filtro mecánico (esponja de malla estrecha)
- 9 Tubo de impulsión bomba
- 10 Compartimento para el calentador BLUCLIMA (optional)
- 11 Filtro mecánico (esponja de malla ancha)
- 12 Filtro adsorbente
- 13 Rejillas de entrada agua

BLUWAVE 05/07

- 1 Cuerpo del filtro
- 2 Empalme
- 3 Tubo de impulsión bomba
- 4 Cartuchos filtro biológico
- 5 Filtro adsorbente
- 6 Bomba
- 7 Tapa del filtro
- 8 Boquilla difusora orientable
- 9 Cesto
- 10 Compartimento para el calentador BLUCLIMA (optional)
- 11 Filtro mecánico (esponja de malla ancha)
- 12 Filtro mecánico (esponja de malla estrecha)
- 13 Tabique extraíble
- 14 Rejillas de entrada agua

BLUWAVE 09

- 1 Cuerpo del filtro
- 2 BLUMODULAR
- 3 Spray-bar
- 4 Cartuchos filtro biológico
- 5 Esponja adsorbente
- 6 Empalme
- 7 Tapa del filtro
- 8 Boquilla difusora orientable
- 9 Compartimento para el calentador BLUCLIMA (optional)
- 10 Tabique extraíble
- 11 Rejillas de entrada agua

PT

BLUWAVE 03

- 1 Corpo do filtro
- 2 Conexão
- 3 Recipientes
- 4 Material de filtragem biológica
- 5 Tampa do filtro
- 6 Bomba
- 7 Jato de circulação ajustável
- 8 Filtro mecânico (esponja fina)
- 9 Tubo de entrega da bomba
- 10 Compartimento do aquecedor BLUCLIMA (opcional)
- 11 Filtro mecânico (esponja grossa)
- 12 Filtro adsorvente
- 13 Grades de entrada de água

BLUWAVE 05/07

- 1 Corpo do filtro
- 2 Conexão
- 3 Tubo de entrega da bomba
- 4 Cartuchos de filtragem biológica
- 5 Filtro adsorvente
- 6 Bomba
- 7 Tampa do filtro
- 8 Jato de circulação ajustável
- 9 Recipiente
- 10 Compartimento do aquecedor BLUCLIMA (opcional)
- 11 Filtro mecânico (esponja grossa)
- 12 Filtro mecânico (esponja fina)
- 13 Divisória removível
- 14 Grades de entrada de água

BLUWAVE 09

- 1 Corpo do filtro
- 2 BLUMODULAR
- 3 Barra de pulverização
- 4 Cartuchos de filtragem biológica
- 5 Esponja adsorvente
- 6 Conector
- 7 Tampa do filtro
- 8 Jato de circulação ajustável
- 9 Compartimento do aquecedor BLUCLIMA (opcional)
- 10 Divisória removível
- 11 Grades de entrada de água

SK

BLUWAVE 03

- 1 Teleso filtra
- 2 Pripojenie
- 3 Nádržky
- 4 Biologický filtračný materiál
- 5 Kryt filtra
- 6 Čerpadlo
- 7 Nastaviteľná obehová tryska
- 8 Mechanický filter (jemná špongia)
- 9 Výtlačná trubica čerpadla
- 10 Priehradka pre ohrievač vody BLUCLIMA (voliteľné)
- 11 Mechanický filter (hrubá špongia)
- 12 Absorpčný filter
- 13 Mriežky prívodu vody

BLUWAVE 05/07

- 1 Teleso filtra
- 2 Pripojenie
- 3 Výtlačná trubica čerpadla
- 4 Zásobníky biologického filtra
- 5 Absorpčný filter
- 6 Čerpadlo
- 7 Kryt filtra
- 8 Nastaviteľná obehová tryska
- 9 Nádržka
- 10 Priehradka pre ohrievač vody BLUCLIMA (voliteľné)
- 11 Mechanický filter (hrubá špongia)
- 12 Mechanický filter (jemná špongia)
- 13 Odnímateľná priečka
- 14 Mriežky prívodu vody

BLUWAVE 09

- 1 Teleso filtra
- 2 BLUMODULAR
- 3 Rozprašovač
- 4 Zásobníky biologického filtra
- 5 Absorpčná špongia
- 6 Konektor
- 7 Kryt filtra
- 8 Nastaviteľná obehová tryska
- 9 Priehradka pre ohrievač vody BLUCLIMA (voliteľné)
- 10 Odnímateľná priečka
- 11 Mriežky prívodu vody

CS

BLUWAVE 03

- 1 Těleso filtru
- 2 Připojení
- 3 Nádržky
- 4 Biologický filtrační materiál
- 5 Kryt filtru
- 6 Čerpadlo
- 7 Nastavitelná oběhová tryska
- 8 Mechanický filtr (jemná houba)
- 9 Výtlačná trubice čerpadla
- 10 Přihradka pro ohřivač vody BLUCLIMA (volitelné)
- 11 Mechanický filtr (hrubá houba)
- 12 Absorpční filtr
- 13 Mřížky přívodu vody

BLUWAVE 05/07

- 1 Těleso filtru
- 2 Připojení
- 3 Výtlačná trubice čerpadla
- 4 Zásobníky biologického filtru
- 5 Absorpční filtr
- 6 Čerpadlo
- 7 Kryt filtru
- 8 Nastavitelná oběhová tryska
- 9 Nádržka
- 10 Přihradka pro ohřivač vody BLUCLIMA (volitelné)
- 11 Mechanický filtr (hrubá houba)
- 12 Mechanický filtr (jemná houba)
- 13 Vyjímateľná priečka
- 14 Mřížky přívodu vody

BLUWAVE 09

- 1 Těleso filtru
- 2 BLUMODULAR
- 3 Rozprašovač
- 4 Zásobníky biologického filtru
- 5 Absorpční houba
- 6 Konektor
- 7 Kryt filtru
- 8 Nastavitelná oběhová tryska
- 9 Přihradka pro ohřivač vody BLUCLIMA (volitelné)
- 10 Vyjímateľná priečka
- 11 Mřížky přívodu vody

HU

BLUWAVE 03

- 1 A szűrőtest
- 2 Csatlakozás
- 3 Tartályok
- 4 Biológiai szűrőanyag
- 5 A szűrő fedele
- 6 Szivattyú
- 7 Állítható keringő fúvóka
- 8 Mechanikus szűrő (finom szivacs)
- 9 A szivattyú nyomócsöve
- 10 Rekesz a BLUCLIMA vízmelegítő számára (választható)
- 11 Mechanikus szűrő (durva szivacs)
- 12 Abszorpciós szűrő
- 13 Vízbevezető rácsok

BLUWAVE 05/07

- 1 A szűrőtest
- 2 Csatlakozás
- 3 A szivattyú nyomócsöve
- 4 A biológiai szűrő tárolói
- 5 Abszorpciós szűrő
- 6 Szivattyú
- 7 A szűrő fedele
- 8 Állítható keringő fúvóka
- 9 Tartály
- 10 Rekesz a BLUCLIMA vízmelegítő számára (választható)
- 11 Mechanikus szűrő (durva szivacs)
- 12 Mechanikus szűrő (finom szivacs)
- 13 Levehető rekesz
- 14 Vízbevezető rácsok

BLUWAVE 09

- 1 A szűrőtest
- 2 BLUMODULAR
- 3 Szórófej
- 4 A biológiai szűrő tárolói
- 5 Abszorpciós szivacs
- 6 Csatlakozó
- 7 A szűrő fedele
- 8 Állítható keringő fúvóka
- 9 Rekesz a BLUCLIMA vízmelegítő számára (választható)
- 10 Levehető rekesz
- 11 Vízbevezető rácsok

SV**BLUWAVE 03**

- 1 Filterbehållare
- 2 Anslutning
- 3 Korgar
- 4 Biologiska filterkassetter
- 5 Filterhölje
- 6 Pump
- 7 Justerbar cirkulationsjet
- 8 Mekaniskt filter (fin svamp)
- 9 Rör för tillförsel till pump
- 10 BLUCLIMA doppvärmarfack (valfritt)
- 11 Mekaniskt filter
- 12 Adsorberande filter
- 13 Vattenintagsgaller

BLUWAVE 05/07

- 1 Filterbehållare
- 2 Anslutning
- 3 Rengör från pump
- 4 Biologiska filterkassetter
- 5 Adsorberande filter
- 6 Pump
- 7 Filterhölje
- 8 Justerbar cirkulationsjet
- 9 Korg
- 10 BLUCLIMA doppvärmarfack (valfritt)
- 11 Mekaniskt filter (grov svamp)
- 12 Mekaniskt filter (fin svamp)
- 13 Flyttbar skiljevägg
- 14 Vatteintagsgaller

BLUWAVE 09

- 1 Filterbehållare
- 2 BLUMODULAR
- 3 Spraybar
- 4 Biologiska filterkassetter
- 5 Adsorberande svamp
- 6 Anslutning
- 7 Filterhölje
- 8 Justerbar cirkulationsjet
- 9 BLUCLIMA doppvärmarfack (valfritt)
- 10 Flyttbar skiljevägg
- 11 Vattenintagsgaller

DA**BLUWAVE 03**

- 1 Filter
- 2 Tilslutning
- 3 Fugtabsorberende middel
- 4 Biologisk filtrering materiale
- 5 Filter dække
- 6 Pumpe
- 7 Justerbar rotor
- 8 Mekanisk filter (Fine svamp)
- 9 Pumpe
- 10 Rum til BLUCLIMA-varmelegemet (valgfrit)
- 11 Mekanisk filter (grove svamp)
- 12 Adsorberende filter
- 13 Vandindtags rist

BLUWAVE 05/07

- 1 Filter
- 2 Tilslutning
- 3 Pumpe
- 4 Biologiske filter patroner
- 5 Adsorberende filter
- 6 Pumpe
- 7 Filter dække
- 8 Justerbar rotor
- 9 Beholder
- 10 Rum til BLUCLIMA-varmelegemet (valgfrit)
- 11 Mekanisk filter (grove svamp)
- 12 Mekanisk filter (fine svamp)
- 13 Luge kan flyttes
- 14 Vandindtags rist

BLUWAVE 09

- 1 Filter
- 2 BLUMODULAR
- 3 Spraydyse
- 4 Biologiske filter patroner
- 5 Adsorberende svamp
- 6 Tilslutning
- 7 Filter dække
- 8 Justerbar rotor
- 9 Rum til BLUCLIMA-varmelegemet (valgfrit)
- 10 Luge kan flyttes
- 11 Vandindtags rist

RU**BLUWAVE 03**

- 1 корпус фильтра
- 2 соединительный патрубок
- 3 корзины
- 4 фильтрующий наполнитель биофильтра
- 5 крышка фильтра
- 6 насос
- 7 направляющая потока воды (дефлектор)
- 8 механический фильтр (губка с мелкими порами)
- 9 трубка насоса
- 10 Отсек для нагревателя BLUCLIMA (дополнительно)
- 11 механический фильтр (губка с крупными порами)
- 12 адсорбирующий фильтр
- 13 решетки водозабора

BLUWAVE 05/07

- 1 корпус фильтра
- 2 соединительный патрубок
- 3 трубка насоса
- 4 фильтрующий наполнитель биофильтра
- 5 адсорбирующий фильтр
- 6 насос
- 7 крышка фильтра
- 8 направляющая потока воды (дефлектор)
- 9 корзины
- 10 Отсек для нагревателя BLUCLIMA (дополнительно)
- 11 механический фильтр (губка с крупными порами)
- 12 механический фильтр (губка с мелкими порами)
- 13 съёмная перемычка
- 14 решетки водозабора

BLUWAVE 09

- 1 корпус фильтра
- 2 BLUMODULAR
- 3 разбрызгивающее сопло
- 4 фильтрующий наполнитель биофильтра
- 5 адсорбирующая губка
- 6 соединительный патрубок
- 7 крышка фильтра
- 8 направляющая потока воды (дефлектор)
- 9 Отсек для нагревателя BLUCLIMA (дополнительно)
- 10 съёмная перемычка
- 11 решетки водозабора

PL**BLUWAVE 03**

- 1 Korpus filtra
- 2 Złącze
- 3 Kosze
- 4 Filtr biologiczny
- 5 Pokrywa filtra
- 6 Pompa
- 7 Regulowana dysza wylotowa
- 8 Filtr mechaniczny (gąbka drobna)
- 9 Rurka dolotowa pompy
- 10 Komora na grzałkę BLUCLIMA (opcja)
- 11 Filtr mechaniczny (gąbka gruba)
- 12 Filtr absorpcyjny
- 13 Otwory dolotowe

BLUWAVE 05/07

- 1 Korpus filtra
- 2 Złącze
- 3 Rurka odpływowa
- 4 Filtr biologiczny
- 5 Filtr adsorpcyjny
- 6 Pompa
- 7 Pokrywa filtra
- 8 Regulowana dysza wylotowa
- 9 Kosz
- 10 Komora na grzałkę BLUCLIMA (opcja)
- 11 Filtr mechaniczny (gąbka gruba)
- 12 Filtr mechaniczny (gąbka drobna)
- 13 Wyjmowana przegroda komory grzałki
- 14 Otwory wlotowe

BLUWAVE 09

- 1 Korpus filtra
- 2 BLUMODULAR
- 3 Deszczownia
- 4 Filtr biologiczny
- 5 filtr absorpcyjny
- 6 Złącze
- 7 Pokrywa filtra
- 8 Regulowana dysza wylotowa
- 9 Komora na grzałkę BLUCLIMA (opcja)
- 10 Wyjmowana przegroda
- 11 Otwory dolotowe

BLUWAVE

- INSTALLING THE BLUWAVE FILTER
- INSTALLAZIONE DEL FILTRO BLUWAVE
- INSTALLATION DU FILTRE BLUWAVE
- INSTALLATION DES FILTRES BLUWAVE
- HET INSTALLEREN VAN HET BLUWAVE FILTER
- INSTALACIÓN DEL FILTRO BLUWAVE
- INSTALANDO O FILTRO BLUWAVE
- УСТАНОВКА ФИЛЬТРА BLUWAVE
- INŠTALÁCIA FILTRA BLUWAVE
- INSTALACE FILTRU BLUWAVE
- A BLUWAVE SZŰRŐ FELSZERELÉSE
- INSTALLATION AV BLUWAVE-FILTRET
- INSTALLER BLUWAVE-FILTRET
- INSTALACJA FILTRA BLUWAVE

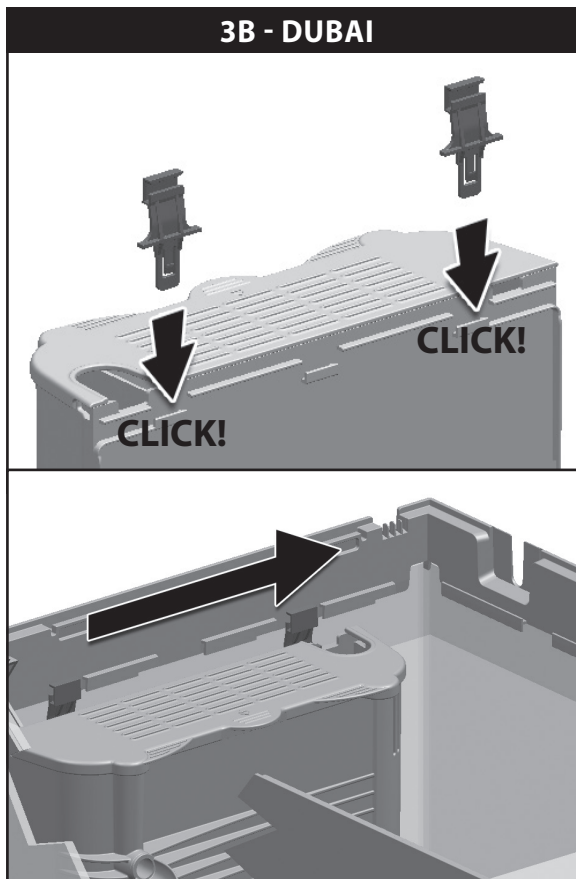
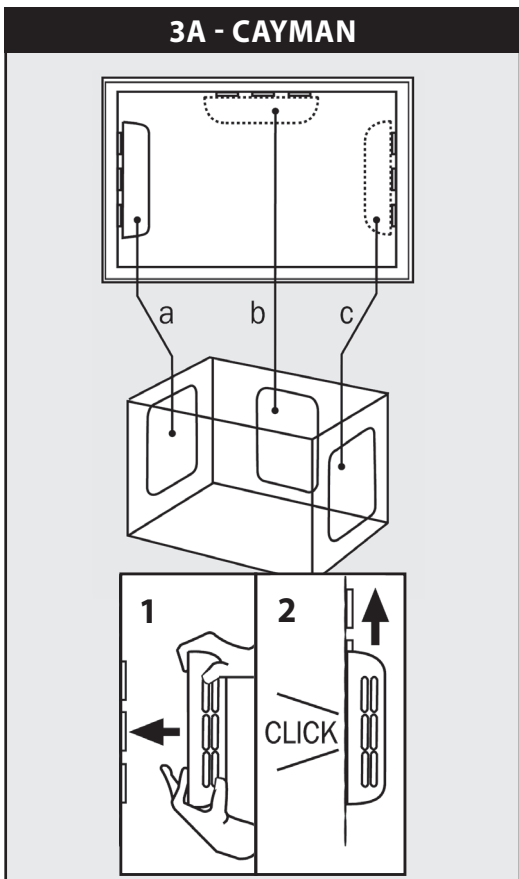
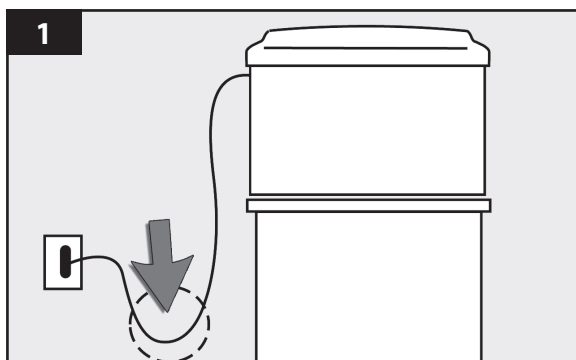

- BLUWAVE FILTER MAINTENANCE
- MANUTENZIONE DEL FILTRO BLUWAVE
- ENTRETIEN DU FILTRE BLUWAVE
- DIE REINIGUNG DES FILTERS BLUWAVE
- DE BLUWAVE FILTER ONDERHOUDEN
- MANTENIMIENTO DEL FILTRO BLUWAVE
- MANUTENÇÃO DO FILTRO BLUWAVE

- УХОД ЗА ФИЛЬТРОМ BLUWAVE
- ÚDRŽBA FILTRA BLUWAVE
- ÚDRŽBA FILTRU BLUWAVE
- A BLUWAVE SZŰRŐ KARBANTARTÁSA
- BLUWAVE FILTER UNDERHÅLL
- BLUWAVE FILTERETS VEDLIGEHOOLD
- OBSŁUGA FILTRA BLUWAVE

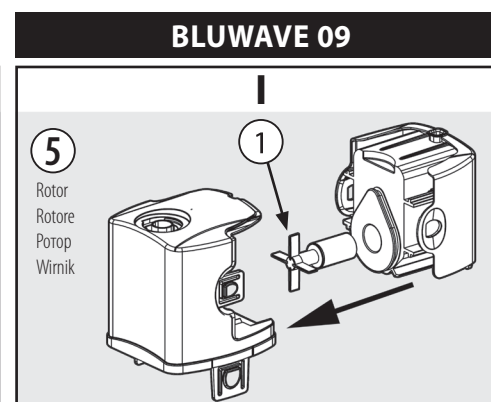
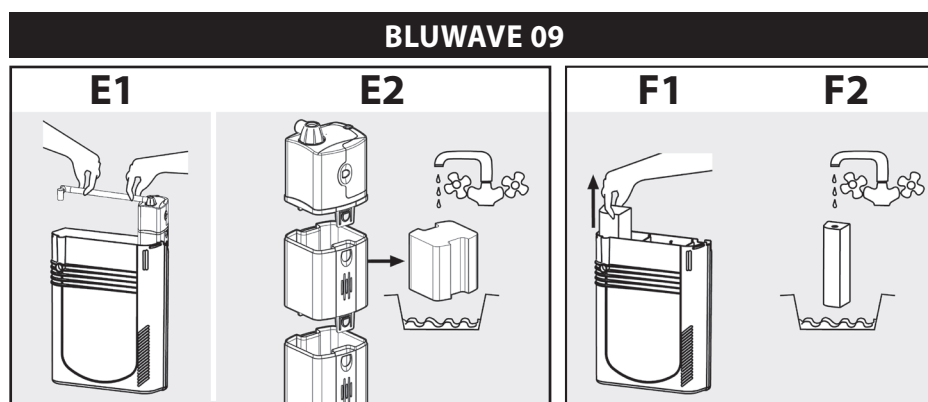
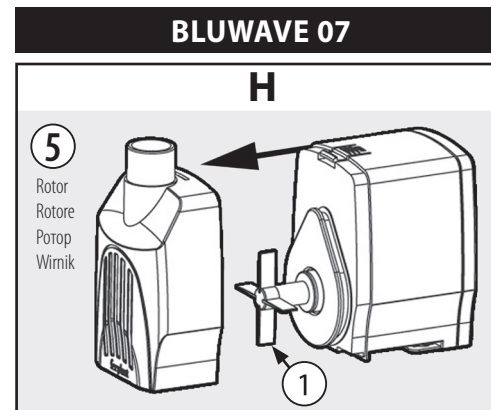
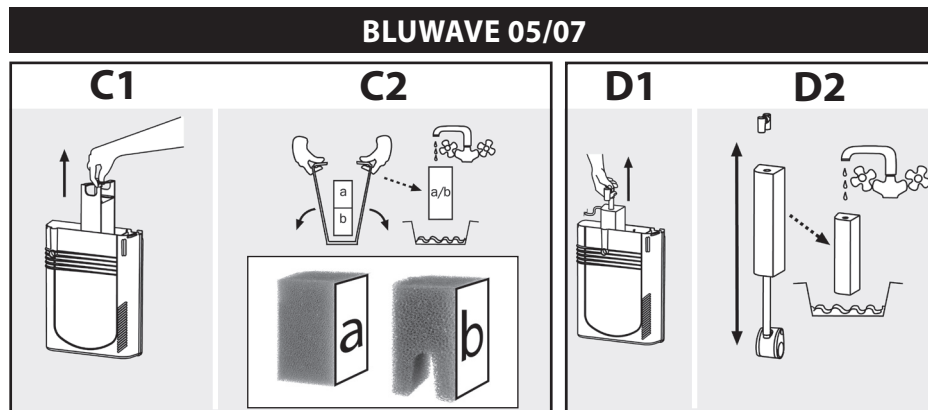
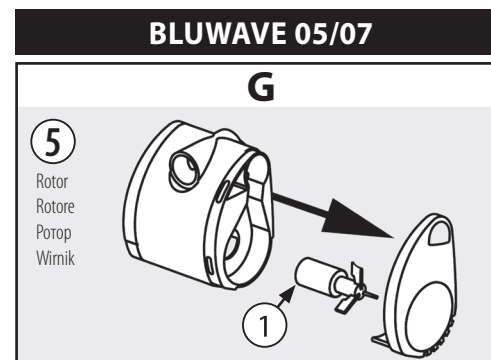
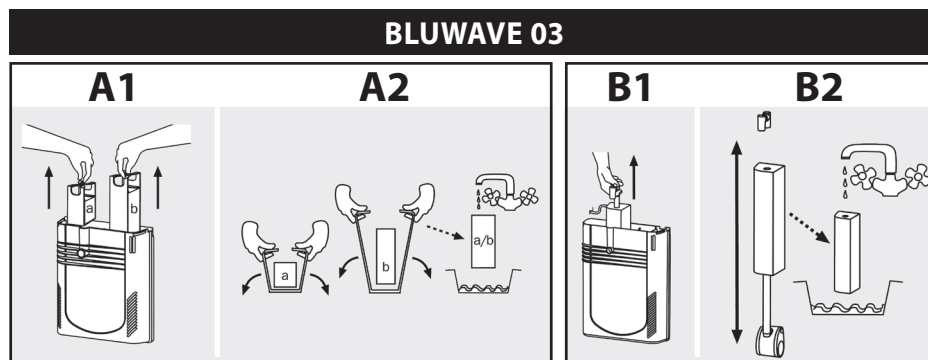

PRELIMINARY WARNINGS

- Ensure that the voltage shown on the appliance corresponds to that of your home electrical power supply.
- Make sure your home is protected by an automatic safety breaker switch with an operating current of no more than 30 mA.
- Do not connect the filter to the power supply before correctly completing all the installation procedures (including filling the aquarium with water).
- The filter is intended only for indoor use.
- Always disconnect the filter from the electric power supply before carrying out any maintenance.
- Always ensure that the water level stays above the minimum level and below the maximum; both are shown on the front of the BLUWAVE filter.
- Connect the plugs to your electric power supply leaving a loop in the cable below the electrical socket to prevent drops of water running down the cable and into the power supply (1).
- The pump power supply cable cannot be repaired or replaced; if damaged, the whole pump or heater must be replaced.
- Check that the filter intake grilles are not blocked.
- The water temperature must not exceed 35°C
- This appliance can be used by children aged from 8 years and above and persons with reduced physical, sensory or mental capabilities or lack of experience and knowledge if they have been given supervision or instruction concerning use of the appliance in a safe way and understand the hazards involved.
- Children shall not play with the appliance.
- Cleaning and user maintenance shall not be made by children without supervision.
- Keep the appliance and its cord out of reach of children less than 8 years.



IMPORTANT - Within the European Union, a crossed-out wheeled bin symbol on the product, documentation or packaging indicates that the product cannot be disposed of in the regular household waste stream, in compliance with EU Directive 2012/19/EC and with current local regulations. The product must be disposed of at recycling centres or authorised waste disposal centres for electrical and electronic equipment, in accordance with current legislation in the country where the product is found. Incorrect disposal of this type of waste can have a negative impact on the environment and human health, caused by the potentially hazardous substances produced by electrical and electronic equipment. Correct disposal of these products will also contribute to the efficient use of natural resources. Further information is available from the product retailer, the competent local authorities and national manufacturer's organisations.

THANK YOU FOR CHOOSING FERPLAST QUALITY

Congratulations on having chosen the BLUWAVE filter. BLUWAVE has been designed to give you the greatest pleasure and to fully safeguard the life and health of your fish and plants. A few minutes maintenance each month is all that's needed to ensure the aquarium is always perfectly efficient. BLUWAVE is supplied with all that's needed for it to function at its best. All parts have been fully tested and comply with the relative international safety regulations.

HIGHEST TECHNOLOGY, MAXIMUM SAFETY AND HIGHEST PERFORMANCE

How to quickly create a perfect habitat that will keep your fish healthy and you happy.

OPENING THE BOX

Inside the packaging you will find:

- n°1 BLUWAVE filter complete with:
 - filtering material
 - BLUPOWER pump (BLUWAVE 03-05-07)
 - BLUMODULAR 3 mechanical filter with 1,200 l/h pump (BLUWAVE 09)
- n° 2 (for BLUWAVE 03 and 05 filters) or 4 (for BLUWAVE 07 and 09 filter) BLUSTART capsules (special capsules that speed up the filter maturing process)
- n° 4/6 suckers.
- n° 2/3 filter supports.

CHECK THE INTEGRITY OF ALL OF THE COMPONENTS

Although Ferplast uses safe packaging and individually inspects each product, we recommend checking for accidental damage that can occur during shipping, storage and sale, which could compromise the product's initial characteristics, functionality and safety.

BLUWAVE 03

Designed for small aquariums. Complete with filter material and pump.

Mechanical filtration

Two, easily removable, independent baskets containing two sponges of different porosity for mechanical filtration. To remove it from the filter, just pull the two handles upwards.

Biological filtration

The BLURINGS razor shells with ample surfaces in the special housing create the biological action and are ideal for developing the bacterial flora necessary for oxidizing polluting compounds. Only original Ferplast filtering materials, already tested to guarantee perfect filtration, should be used.

Adsorptive filtration

Sponge soaked in active carbon for the removal (adsorption) of aromatic and coloured compounds to guarantee maximum water clarity.

BLUPOWER

Centrifugal pump that forces the water into the filter at a fixed flow rate, ideal for ensuring the stability of the filtering action.

Circulation jet

Circulation jet which allows the direction of the flow of water from the filter outlet to be adjusted.

Water intake grilles

the intake at the top forces the movement of surface particles and limits the oily layer, which forms on the surface; the lower intake collects waste from the aquarium. The double intake (right and left sides of the filter) continuously guarantees proper operation of the filter even if clogging forms, common in small tanks.

Heater compartment

Compartment for the heater in the case of tropical freshwater and marine fish tanks. Ferplast BLUCLIMA heaters should be used. The removable panel makes the compartment easy to clean.

BLUWAVE 05 / 07

Three filtration stages and five filter spaces in a complete system of filtering material and pump.

Mechanical filtration

Basket containing two synthetic sponges of different porosity, for the selective removal of particles and organic waste. To remove it from the filter, just pull the two handles upwards.

Biological filtration

Double biological action thanks to two special cartridges holding material with a large surface area (BLURINGS ceramic rings and BLUBALLS plastic spheres) suited to developing the bacterial flora necessary to oxidise all the polluting compounds. It is recommended that only original Ferplast filtering materials are used – these have already been fully tested to guarantee perfect filtering.

Adsorptive filtration

Sponge soaked in active carbon for the removal (adsorption) of aromatic and coloured compounds to guarantee maximum water clarity.

BLUPOWER

Centrifugal pump that forces the water into the filter at a fixed flow rate, ideal for ensuring the stability of the filtering action.

Circulation jet

Circulation jet which allows the direction of the flow of water from the filter outlet to be adjusted.

Water intake grilles

the intake at the top forces the movement of surface particles and limits the oily layer, which forms on the surface; the lower intake collects waste from the aquarium.

Heater compartment

Special heater compartment where to position the heater in freshwater or tropical marine aquariums. We recommend using a Ferplast BLUCLIMA heater. The removable bulkhead enables easy cleaning of the heater compartment.



GB

IT

FR

D

NL

ES

PT

RU

SK

CS

HU

SV

DA

PL

BLUWAVE 09

Three filtration stages and five filter spaces in a complete system of filtering material and pump.

Mechanical filtration

Mechanical filtration by means of the innovative BLUMODULAR, made up of 3 filtration modules with synthetic sponges of different porosity for the selective elimination of particles and organic waste. Thanks to the spray-bar an appropriate quantity of the mechanically filtered water is conveyed into the biological filtration modules. The spray-bar also allows this water to be oxygenated.

Biological filtration

Double biological action thanks to two special cartridges holding material with a large surface area suited to developing the bacterial flora necessary to oxidise all the polluting compounds. It is recommended that only original Ferplast filtering materials are used – these have already been fully tested to guarantee perfect filtering.

Adsorbent filtration

Sponge soaked in active carbon for the elimination (adsorption) of aromatic and coloured compounds to guarantee maximum water clarity.

Water intake grilles

the intake at the top forces the movement of surface particles and limits the oily layer, which forms on the surface; the lower intake collects waste from the aquarium.

Heater compartment

A BLUCLIMA heater is easily inserted into this compartment. It guarantees efficient control of the water temperature. To adjust, simply set the selector at the top of the heater to the desired temperature. Ferplast has a wide range of 50 - 300 W BLUCLIMA heaters.

INSTALLING THE BLUWAVE FILTER

Position the BLUWAVE filter inside the aquarium (on the side or back).

You can use:

- the special brackets to be applied to the guides on the back of the filter, adjusted to the thickness of the aquarium glass from 3 to 12 mm (4);
- the 4/6 special suckers: we recommend applying these to the back of the filter before immersing it in the water;
- silicone for aquariums, available from your retailer;
- the special guides on the upper frame of the aquarium, if this is a CAYMAN aquarium (3A); if it is a DUBAI model set the special hooks before fixing it to the frame guides (3B).
- When setting up a tropical aquarium it is important that a heater is used. A range of BLUCLIMA heaters from 30 to 300W is available.
- If you are setting up an aquarium for freshwater tropical fish, we recommend laying about 2 cm of fertilized gravel on the bottom of the aquarium and covering it with 2-3 cm of grit or gravel. Decorate the aquarium as you please (your local retailer will be able to help and advise you).
- Fill the aquarium by pouring water onto a dish placed on the bottom to prevent the material used to create the base from being moved about. In general, it is advisable to mix tap water with about 50% demineralised water for aquariums; however, this percentage may vary according to the chemical contents of your tap water (get advice and the right amount of demineralised water from your retailer).
- Set the required heater temperature (if present) according to the type of fish and plants chosen (e.g. for freshwater tropical fish the average temperature is about 25-26°C).
- Put 1 (aquariums up to 150 litres) or 2 (aquariums over 150 litres) capsules of BLUSTART filter activator (2) in the first filter compartment. Before arranging the plants in the aquarium, we recommend waiting at least one day to allow time for the water to stabilise.

N.B.

- To care for and protect your fish, it is strongly advised to wait until the filter has matured: the first fish should only be introduced 10-12 days after the addition of BLUSTART filter activator capsules. Before carrying out this operation, the water's main parameters should be checked using a special TESTER available from your dealer, who can also suggest the ideal water temperature, hardness, etc., depending on the types of fish and plants that you decide to raise in your tank. These parameters should be frequently retested.
- During the filter maturing period, add a small quantity of dry food each day: this will help the formation of bacterial flora.
- When adding the fish, insert the remaining BLUSTART filter activator capsules in the first filter compartment.
- We recommend not putting too many fish into the aquarium all at once, but building up to the maximum population gradually.

BLUWAVE FILTER MAINTENANCE

The main maintenance procedures we recommend are:

- Rinsing all the mechanical filtration sponges at least every 2-3 weeks:

A BLUWAVE 03;

C BLUWAVE 05 and 07, when replacing them, ensure that the right order is maintained (fine sponge top (a), coarse sponge below (b));

E BLUWAVE 09.

- Replacing the mechanical filtration sponges at least every 6 months. Only use BLUMEC spare parts.

- The effect of the adsorbent sponge ceases in about 2-3 weeks; we therefore advise, if necessary, replacing it with a Ferplast replacement sponge available from leading retailers or leaving it in the filter to perform a mechanical function, rinsing it every 2-3 weeks. In any case, it should be changed at least every 6 months:

B BLUWAVE 03;

D BLUWAVE 05-07;

F BLUWAVE 09.

BLUCARBON active carbon granules or the BLUZEOLITE zeolite may also fit into this section.

- During periods when the fish are being treated with a solution added to the water for illness or disease, the adsorbent sponge should be removed from the filter (so this does not reduce the beneficial effects of the treatment). When the treatment is over, we recommend putting in a new sponge.

- Always keeping the filter intake grilles clean.
- Checking the pump at least every 2 months and cleaning it when necessary in the following way:

- disconnect the pump and heater from your electric power supply;

- unscrew the filter top;

- remove the pump unit, adsorbent sponge and return pipe from the filter, pulling it upwards (B - D - F);

- remove the pump from the return pipe, remove the front section and remove the rotor (5). In the BLUWAVE 09 remove the BLUMODULAR together with the relative spray-bar (G - H - I). If necessary, replace the rotor with an original Ferplast spare part;

- remove any lime scale or impurities with soft brush BLU 9037 (never use detergents or chemical substances);

- re-assemble the unit following these instructions in reverse.

Important

- The biological materials should not be washed. Therefore, we suggest never removing them from the filter so they retain their active bacterial properties.
- However if you think it beneficial to replace these biological materials with others of a different type to Ferplast's, put them into the two cartridges separately, leaving a period of at least 2-3 weeks between each introduction (BLUWAVE 05, 07 and 09 filters).
- Use only original Ferplast parts to replace any filter components. The use of non Ferplast parts nullifies the guarantee.
- BLURINGS and BLUBALLS spare parts are available at your local retailer.

BLUWAVE: water conditions always under your control

BLUWAVE automatically ensures the best possible living conditions for fish and plants because it correctly controls all the water properties. The water in the aquarium is actually a complex solution defined by numerous chemical and physical 'readings': temperature, acidity (pH), total and carbonic hardness (GH, KH), content in polluting substances (PO₄, NH₃, NO₂, NO₃), etc. If you want to, you can study more on these subjects in specialist literature; for now, though, it is important to know that with the BLUWAVE filter... it simply isn't necessary to become an expert in chemistry!

SPARE PARTS AND ACCESSORIES

Every part of the BLUWAVE filter can be easily replaced. The parts are available from the retailer where you bought the filter. A full range of updated Ferplast accessories is always available for adapting your filter to your individual needs. To replace any part and always ensure the full working order and safety of your product, use only Ferplast original parts. Installing non-Ferplast parts nullifies the guarantee.

GUARANTEE

This product, all its parts and accessories are covered by warranty within the limits provided for in this paragraph and the legal regulations currently in force. The guarantee only covers manufacturing defects and includes the repair or replacement of the product free of charge. The guarantee does not cover damage and/or defects caused by carelessness, wear, unsuitable usage not complying with the instructions and warnings in this manual, accidents, tampering, incorrect use, bad repair work or purchases not accompanied by a fiscal receipt.



AVVERTENZE PRELIMINARI

- Assicuratevi che il voltaggio indicato sull'apparecchio corrisponda a quello della rete di alimentazione.
- Accertatevi che la vostra abitazione sia protetta a monte da un interruttore differenziale salvavita con corrente di intervento non superiore ai 30 mA.
- Non collegate il filtro alla rete di alimentazione prima di aver completato tutte le operazioni di installazione (compreso il riempimento della vasca).
- Il filtro è destinato all'uso interno.
- Prima di operare qualsiasi attività di manutenzione, scollegate tutti gli apparecchi elettrici immersi in acqua dalla rete di alimentazione.
- Evitate sempre che il livello dell'acqua sia più basso del minimo o più alto del massimo, indicati entrambi sulla parete frontale del filtro BLUWAVE.
- Collegate le spine alla rete lasciando un'ansa nel cavo, più bassa rispetto alla presa, per evitare che gocce d'acqua possano raggiungere la rete di alimentazione (1).
- Il cavo di alimentazione della pompa non può essere né riparato, né sostituito; se danneggiato, provvedete a sostituire l'intera pompa.
- Controllate che le griglie di entrata del filtro non siano occluse.
- La temperatura dell'acqua non deve mai superare i 35°C.
- Questo apparecchio può essere utilizzato da bambini che abbiano compiuto almeno otto anni di età e da persone con ridotte capacità motorie, sensoriali o cognitive o con esperienza e/o conoscenza insufficienti a condizione che siano supervisionati o siano stati istruiti all'utilizzo in sicurezza dell'apparecchio e siano consapevoli dei potenziali pericoli.
- I bambini non devono giocare con l'apparecchio. Ai bambini non deve essere consentito di pulire l'apparecchio se non sotto la supervisione di un adulto.
- Tenete il cavo dell'apparecchio al di fuori della portata dei bambini di età inferiore agli 8 anni.



IMPORTANTE - All'interno dell'Unione Europea la presenza di un contenitore su ruote barrato sul prodotto, sulla documentazione o sulla confezione, indica che il prodotto non può essere eliminato come rifiuto urbano misto in conformità alla Direttiva UE(2012/19/EC) e alla normativa locale vigente. Il prodotto deve essere smaltito presso i centri di raccolta differenziata, o un deposito autorizzato allo smaltimento dei rifiuti derivanti dal disuso delle apparecchiature elettriche ed elettroniche in conformità alle leggi vigenti nel Paese in cui il prodotto si trova. La gestione impropria di questo tipo di rifiuti può avere un impatto negativo sull'ambiente e sulla salute umana causato dalle sostanze potenzialmente pericolose prodotte dalle apparecchiature elettriche ed elettroniche. Un corretto smaltimento di tali prodotti contribuirà inoltre ad un uso efficace delle risorse naturali. Ulteriori informazioni sono disponibili presso il rivenditore del prodotto, le locali autorità competenti, le organizzazioni nazionali dei produttori.

GRAZIE PER AVER SCELTO LA QUALITÀ FERPLAST

Complimenti per aver scelto il filtro BLUWAVE. BLUWAVE è stato progettato per darvi grandi soddisfazioni e assicurare il pieno rispetto per la vita e la salute di pesci e piante. Bastano pochi minuti di manutenzione ogni mese per avere un acquario sempre in perfetta efficienza. BLUWAVE è già fornito di tutto il necessario per funzionare correttamente; ogni componente è omologato e conforme alle relative norme internazionali di sicurezza.

MASSIMA TECNOLOGIA, MASSIMA SICUREZZA E MASSIMA FUNZIONALITÀ

Come creare in poco tempo un habitat perfetto che fa felici voi e mantiene sani i pesci.

APERTURA DELLA CONFEZIONE

All'interno della confezione troverete:

- n°1 filtro BLUWAVE completo di:
 - materiali filtranti
 - pompa BLUPOWER (BLUWAVE 03-05-07)
 - filtro meccanico BLUMODULAR 3 con pompa 1200 l/h (BLUWAVE 09)
- n° 2 (BLUWAVE 03 e 05) o n° 4 (BLUWAVE 07 e 09) capsule BLUSTART (speciali capsule che velocizzano il processo di maturazione del filtro)
- n° 4 o 6 doppie ventose.
- n° 2 o 3 supporti filtro.

VERIFICATE L'INTEGRITÀ DI TUTTI I COMPONENTI

Nonostante Ferplast usi imballi sicuri e controlli ad uno ad uno ogni prodotto, vi consigliamo di verificare l'assenza di danneggiamenti accidentali avvenuti durante il trasporto, lo stoccaggio o la vendita, che potrebbero avere compromesso le condizioni iniziali, la funzionalità e la sicurezza.

BLUWAVE 03

Studiato per le vasche di dimensioni più piccole, completo di materiale filtrante e pompa.

- **Filtrazione meccanica**
Due cestelli indipendenti facilmente estraibili, contenenti due spugne a maglia larga e a maglia stretta per la filtrazione meccanica. Per estrarli dal filtro è sufficiente tirare i due manici verso l'alto.
- **Filtrazione biologica**
Azione biologica realizzata tramite i canalicchi in ceramica BLURINGS ad elevata superficie, inseriti all'interno dell'apposito vano, adatti allo sviluppo della flora batterica necessaria ad ossidare tutti i composti inquinanti. Si raccomanda di utilizzare esclusivamente materiali filtranti originali Ferplast, già testati per garantire una perfetta azione filtrante.
- **Filtrazione adsorbente**
Spugna imbevuta di carbone attivo per l'eliminazione (adsorbimento) di composti aromatici e coloranti, in modo da garantire la massima limpidezza dell'acqua.
- **BLUPOWER**
Pompa centrifuga che forza il movimento dell'acqua all'interno del filtro con una portata fissa, ideale per promuovere l'equilibrio dell'azione filtrante.
- **Ugello diffusore**
Ugello diffusore che consente di orientare il flusso d'acqua in uscita dal filtro.
- **Griglie di aspirazione dell'acqua**
L'ingresso posto in alto forza il movimento delle particelle presenti sulla superficie dell'acqua e limita la patina oleosa che si crea sulla superficie stessa, l'ingresso posto in basso raccoglie i detriti presenti nell'acquario. Il doppio ingresso (sia a destra che a sinistra del filtro) garantisce sempre il buon funzionamento del filtro anche in condizioni di intasamento, tipico delle vasche di piccole dimensioni.
- **Vano per termoriscaldatore**
Compartimento per il termoriscaldatore in caso di acquari tropicali d'acqua dolce o marina. E' consigliato l'utilizzo dei termoriscaldatori della serie BLUCLIMA di Ferplast. La paratia estraibile consente un'agevole pulizia del vano.

BLUWAVE 05 / 07

Tre stadi e cinque vani di filtraggio in un sistema completo di materiale filtrante e pompa.

- **Filtrazione meccanica**
Cestello contenente due spugne sintetiche di diversa porosità, per l'eliminazione selettiva del particolato e del detrito organico. Per estrarlo dal filtro è sufficiente tirare i due manici verso l'alto.
- **Filtrazione biologica**
Doppia azione biologica realizzata tramite due speciali cartucce riempite con i canalicchi in ceramica BLURINGS e le sfere plastiche BLUBALLS, materiale ad elevata superficie adatto allo sviluppo della flora batterica necessaria ad ossidare tutti i composti inquinanti. Si raccomanda di utilizzare esclusivamente materiali filtranti originali Ferplast, già testati per garantire una perfetta azione filtrante.
- **Filtrazione adsorbente**
Spugna imbevuta di carbone attivo per l'eliminazione (adsorbimento) di composti aromatici e coloranti, in modo da garantire la massima limpidezza dell'acqua.
- **BLUPOWER**
Pompa centrifuga che forza il movimento dell'acqua all'interno del filtro con una portata fissa, ideale per promuovere l'equilibrio dell'azione filtrante.
- **Ugello diffusore**
Consente di orientare il flusso d'acqua in uscita dal filtro.
- **Griglie di aspirazione dell'acqua**
L'ingresso posto in alto forza il movimento delle particelle presenti sulla superficie dell'acqua e limita la patina oleosa

che si crea sulla superficie stessa, l'ingresso posto in basso raccoglie i detriti presenti nell'acquario.

• Vano per termoriscaldatore

Compartimento per il termoriscaldatore in caso di acquari tropicali d'acqua dolce o marina. E' consigliato l'utilizzo dei termoriscaldatori della serie BLUCLIMA di Ferplast. La paratia estraibile consente un'agevole pulizia del vano.

BLUWAVE 09

Tre stadi e cinque vani di filtraggio in un sistema completo di materiale filtrante e pompa.

• Filtrazione meccanica

Realizzata tramite l'innovativo BLUMODULAR, composto da 3 moduli di filtrazione a spugne sintetiche di diversa porosità, per l'eliminazione selettiva del particolato e del detrito organico. Grazie alla spray-bar, una opportuna parte dell'acqua filtrata meccanicamente viene convogliata nei moduli di filtrazione biologica. La spray-bar consente inoltre l'ossigenazione di tale acqua.

• Filtrazione biologica

Doppia azione biologica realizzata tramite due speciali cartucce riempite di materiale ad elevata superficie, adatto allo sviluppo della flora batterica necessaria ad ossidare tutti i composti inquinanti. Si raccomanda di utilizzare esclusivamente materiali originali Ferplast, già testati per garantire una perfetta azione filtrante.

• Filtrazione adsorbente

Spugna imbevuta di carbone attivo per l'eliminazione (adsorbimento) di composti aromatici e coloranti, in modo da garantire la massima limpidezza dell'acqua.

• Griglie di aspirazione dell'acqua

L'ingresso posto in alto forza il movimento delle particelle presenti sulla superficie dell'acqua e limita la patina oleosa che si crea sulla superficie stessa, mentre l'ingresso posto in basso raccoglie i detriti presenti nell'acquario.

• Vano per termoriscaldatore

In questo vano può essere facilmente inserito un riscaldatore BLUCLIMA; esso garantisce un controllo efficiente della temperatura dell'acqua. Per la regolazione è sufficiente impostare il selettore sulla testa del riscaldatore alla temperatura desiderata. Ferplast dispone di una vasta gamma di riscaldatori BLUCLIMA da 50 a 300 W.

INSTALLAZIONE DEL FILTRO BLUWAVE

Posizionate il filtro BLUWAVE all'interno della vasca ove preferite (lateralmente o posteriormente).

• Potete utilizzare:

- gli speciali supporti da applicare alle guide poste sul retro del filtro, adatti a spessori del vetro della vasca da 3 a 12 mm (4);

- le speciali 4/6 ventose: vi consigliamo di applicarle sul retro del filtro prima di immergere quest'ultimo in acqua;

- del silicone per acquari (BLU 9015), disponibile presso il vostro negoziante di fiducia;

- le apposite guide poste sulla cornice superiore della vasca, nel caso possediate un acquario della linea CAYMAN (3A). Nel caso possediate un acquario della linea DUBAI (3B) fissate gli appositi ganci al filtro e posizionatelo dove preferite facendolo scorrere sulle relative corsie presenti nella cornice superiore.

• Per l'allestimento di ambienti d'acqua dolce tropicale è necessario l'uso di un termoriscaldatore, che dovrà essere introdotto nell'apposito vano. Ferplast dispone di una vasta gamma di riscaldatori BLUCLIMA da 50 a 300 Watt.

• Nel caso stiate allestendo un acquario con pesci tropicali d'acqua dolce, vi consigliamo di stendere sul fondo della vasca circa 2 cm di ghiaietto fertilizzato e ricoprire il tutto con altri 2-3 cm di ghiaietto. Arredate l'acquario secondo i vostri gusti (vi potrà aiutare e consigliare il vostro negoziante di fiducia).

• Riempite la vasca versando l'acqua su un piatto piano posto sul fondo, in modo da evitare che i materiali utilizzati per la creazione del fondale si sollevino. In generale è consigliabile mescolare all'acqua di rubinetto circa il 50% di acqua demineralizzata ad uso acquario; tuttavia questa percentuale può variare in funzione delle caratteristiche chimiche della vostra acqua corrente (fatevi consigliare e reperite la giusta quantità di acqua demineralizzata presso il vostro negoziante di fiducia).

• Impostate la temperatura del riscaldatore, se presente, in base alle specie di pesci e piante prescelte (ad esempio per acquari tropicali di acqua dolce la temperatura media è di circa 25-26°C).

• Posizionate 1 capsula (acquari fino a 150 litri) o 2 (acquari oltre i 150 litri) di BLUSTART (2), attivatore del filtro nel primo compartimento del filtro. Prima di disporre le piante nell'acquario vi consigliamo di aspettare almeno un giorno in modo da lasciare all'acqua il tempo di stabilizzarsi.

N.B.

• Per un migliore mantenimento dei pesci si consiglia vivamente di attendere la maturazione del filtro: solo dopo 10-12 giorni dall'aggiunta di BLUSTART si potranno introdurre i primi pesci. Prima di tale operazione è comunque consigliabile controllare i valori dei principali parametri dell'acqua utilizzando appositi misuratori reperibili presso il vostro negoziante di fiducia, che potrà inoltre consigliarvi sui valori ideali di temperatura, durezza, ecc. in funzione delle specie di pesci e vegetali che avete deciso di allevare nel vostro acquario. E' opportuno ripetere tale controllo con una certa frequenza.

• Durante il periodo necessario alla maturazione del filtro, distribuite giornalmente una piccola dose di cibo secco: faciliterà la formazione della flora batterica.

• Nel momento dell'aggiunta dei pesci, inserite le restanti capsule di attivatore BLUSTART nel primo compartimento del filtro.

• Vi consigliamo di non introdurre in acquario un numero elevato di pesci sin dall'inizio, ma di raggiungere gradatamente la popolazione massima.

MANUTENZIONE DEL FILTRO BLUWAVE

Le principali attività che consigliamo sono:

• Risciacquare almeno ogni 2-3 settimane tutte le spugne per la filtrazione meccanica:

A BLUWAVE 03;

C BLUWAVE 05 e 07, nel riposizionarle assicuratevi sia mantenuto l'ordine delle 2 spugne, maglia stretta (a) in alto, maglia larga (b) in basso;

E BLUWAVE 09.

• Sostituire le spugne per la filtrazione meccanica almeno ogni 6 mesi. Usate solamente i ricambi BLUMEC.

• L'effetto della spugna adsorbente si esaurisce nell'arco di 2-3 settimane; vi consigliamo perciò, se necessario, di sostituirla con il ricambio originale disponibile nei negozi specializzati o di lasciarla nel filtro con funzione meccanica, avendo cura di risciacquarla ogni 2-3 settimane. In ogni caso va cambiata almeno ogni 6 mesi:

B BLUWAVE 03;

D BLUWAVE 05-07;

F BLUWAVE 09.

In questo comparto possono trovare posto anche i carboni attivi in granuli BLUCARBON o la zeolite BLUZEOLITE.

• Durante eventuali periodi di cura dei pesci con terapeutici specifici, la spugna adsorbente va estratta dal filtro (in modo da non ridurre il loro effetto benefico). Trascorso questo periodo vi consigliamo di inserirne una nuova nel filtro.

• Mantenere sempre pulite le griglie di ingresso del filtro.

• Controllare la pompa almeno ogni 2 mesi e pulirla all'occorrenza nel seguente modo:

- scollegate la pompa ed il riscaldatore dall'alimentazione;

- sfilate il coperchio del filtro;

- estraete dal filtro il gruppo pompa - spugna adsorbente - tubo di mandata, tirandolo verso l'alto (**B - D - F**);

- staccate la pompa dal tubo di mandata, togliete il frontalino ed estraete il rotore (**5**). Nel BLUWAVE 09 estraete il BLUMODULAR assieme alla relativa spray-bar (**G - H - I**). Se necessario, sostituite il rotore col ricambio originale Ferplast;

- eliminate eventuali incrostazioni calcaree o impurità con lo spazzolino morbido BLU 9037, non utilizzate detergenti o sostanze chimiche;

- riassemblete il gruppo seguendo queste istruzioni in ordine inverso.

Importante

• Non bisogna risciacquare i materiali biologici, perciò non estraeteli mai dal filtro, in modo che conservino intatte le associazioni batteriche che li rendono attivi.

• Nel caso in cui riteniate utile sostituire i materiali biologici con altri di tipo diverso, operate separatamente sulle due cartucce a distanza di almeno 2-3 settimane (filtri BLUWAVE 05, 07 e 09).

• Usate solo ricambi originali Ferplast per la sostituzione di qualsiasi componente del filtro. L'uso di ricambi non originali rende nulla la garanzia.

• Presso il vostro rivenditore sono disponibili i ricambi BLURINGS e BLUBALLS.

BLUWAVE: parametri dell'acqua sempre sotto controllo

Il filtro BLUWAVE assicura automaticamente le migliori condizioni per la vita di pesci e piante perché il controllo perfettamente tutti i valori dell'acqua. L'acqua dell'acquario è infatti una soluzione complessa, definita da numerose 'misure' chimiche e fisiche: temperatura, livello di acidità (pH), durezza totale e carbonatica (GH, KH), contenuto in sostanze inquinanti (PO_4 , NH_3 , NO_2 , NO_3), ecc... Se lo vorrete, con la lettura di testi specializzati, potrete approfondire questi argomenti; per ora, invece, è importante sapere che con il filtro BLUWAVE... non è necessario diventare esperti in chimica!

RICAMBI ED ACCESSORI

Ogni parte del filtro BLUWAVE è facilmente sostituibile. I ricambi sono disponibili presso il negozio dove avete acquistato il filtro. Sono inoltre disponibili numerosi accessori Ferplast, continuamente aggiornati, utili per adeguare il filtro alle più svariate esigenze. Per la sostituzione di qualsiasi componente e per garantire sempre la massima funzionalità e sicurezza del vostro prodotto, è necessario utilizzare solo ricambi originali Ferplast. Il montaggio di ricambi non originali rende nulla la garanzia.

GARANZIA

Il prodotto e tutti i suoi componenti ed accessori sono garantiti entro i limiti previsti dalla presente clausola e dalle disposizioni di legge vigenti. La garanzia è valida unicamente per difetti di fabbricazione e comprende la riparazione o la sostituzione gratuita. La garanzia decade per danni e/o difetti provocati da incuria, usura, uso non conforme alle indicazioni ed avvertenze riportate nel presente libretto, incidenti, manomissioni, uso improprio, riparazioni errate, acquisto non comprovato dallo scontrino fiscale. Sono esclusi dalla garanzia i filtri dei quali è disponibile il relativo ricambio.

AVERTISSEMENTS PRELIMINAIRES

- Assurez vous que la tension indiquée sur l'appareil corresponde à celle du courant électrique.
- Vérifiez que votre habitation soit protégée au moins par un interrupteur automatique de sécurité avec courant de fonctionnement inférieur à 30 mA.
- Ne pas connecter le filtre au courant électrique avant d'avoir effectué toutes les opérations d'installation (remplissage du bac compris).
- Le filtre est destiné à une utilisation interne.
- Déconnectez la pompe et le chauffage du courant électrique avant d'effectuer une quelconque activité d'entretien.
- Faites toujours en sorte que le niveau d'eau soit en dessus du minimum ou au dessous du maximum, indiqués sur les deux parois frontales du filtre BLUWAVE.
- Connectez la prise au courant en laissant une boucle dans le câble, en dessous de la prise, pour éviter que des gouttes d'eau puissent atteindre le courant électrique (1).
- Le câble d'alimentation de la pompe ne peut être ni réparé, ni remplacé; s'il est endommagé, la pompe entière ou le chauffage doit être remplacé.
- Vérifiez que les grilles d'accès du filtre ne sont pas obstruées.
- La température de l'eau ne doit jamais dépasser les 35°C.
- Cet appareil peut être utilisé par des enfants âgés d'au moins 8 ans et par des personnes aux capacités physiques et mentales réduites uniquement si elles ont eu des explications ou des instructions concernant l'utilisation du produit et des risques encourus.
- Les enfants ne doivent pas jouer avec l'appareil.
- L'entretien et le nettoyage ne doivent pas être effectués par des enfants sans surveillance.
- Tenez l'appareil et son cordon hors de portée des enfants de moins de 8 ans.



IMPORTANT - Dans l'Union européenne la présence d'un conteneur sur roues barré sur le produit, sur la documentation ou sur l'emballage, indique que le produit ne peut pas être éliminé comme un déchet urbain mixte en conformité avec la Directive UE (2012/19/EC) et la norme locale en vigueur. Le produit doit être éliminé dans les centres de collecte différenciée, ou un dépôt autorisé à éliminer les déchets dérivant de la désuétude des appareils électriques et électroniques en conformité avec les lois en vigueur dans le Pays dans lequel se trouve le produit. La mauvaise gestion de ce type de déchets peut avoir un impact négatif sur l'environnement et sur la santé humaine, causé par les substances potentiellement dangereuses produites par les appareils électriques et électroniques. De plus, une élimination correcte de ces produits contribuera à une utilisation efficace des ressources naturelles. Des informations supplémentaires sont disponibles auprès du revendeur du produit, des autorités locales compétentes et des organisations nationales des producteurs.

MERCI D'AVOIR CHOISI LA QUALITE FERPLAST

Nos compliments pour avoir choisi le filtre BLUWAVE. BLUWAVE été créé pour vous donner une grande satisfaction et pour respecter la vie et la santé des poissons et des plantes. Il suffit de quelques minutes d'entretien chaque mois pour avoir un aquarium toujours propre et efficace. BLUWAVE dispose déjà de tous les composants et des accessoires nécessaires pour un fonctionnement optimal. Chaque composant est homologué et conforme aux normes internationales relatives à la sécurité.

HAUTE TECHNOLOGIE, SECURITE MAXIMALE ET FONCTIONNEMENT OPTIMAL

Comment créer en peu de temps un écosystème parfait qui vous satisfasse et qui soit sain pour les poissons.

OUVERTURE DU CARTON

A l'intérieur du conditionnement vous trouverez :

- 1 filtre BLUWAVE complété par :
 - des matériaux filtrants
 - une pompe BLUPOWER (BLUWAVE 03-05-07)
 - filtre mécanique BLUMODULAR 3 avec pompe 1200 l/h (BLUWAVE 09)
- 2 (filtres BLUWAVE 03 et 05) ou 4 (filtre BLUWAVE 07 et 09) capsules BLUSTART : capsules spéciales qui accélèrent le procédé de maturation du filtre
- 4/6 ventouses.
- 2/3 supports-filtre.

CONTRÔLEZ L'ETAT DE TOUTS LES COMPOSANTS

Ferplast utilise des emballages sûrs et contrôle un par un ses produits; nous vous conseillons cependant de vérifier qu'il n'y a pas de dommages dus au transport, au stockage ou à la vente qui pourraient avoir affecté les caractéristiques initiales, le fonctionnement correct et la sécurité du produit.

BLUWAVE 03

Étudié pour les petits aquariums, complet avec matériaux de filtration et pompe.

Filtration mécanique

Deux paniers indépendants facilement amovibles, qui contiennent deux mousses à mailles larges et à mailles étroites pour la filtration mécanique. Pour l'extraire du filtre, il suffit de tirer les deux poignées vers le haut.

Filtration biologique

Action biologique réalisée au moyen des cylindres en céramique BLURINGS à surface élevée, insérés à l'intérieur du compartiment prévu à cet effet, adaptés au développement de la flore bactérienne nécessaire pour oxyder tous les composés polluants. Nous recommandons d'utiliser exclusivement des matériaux filtrants d'origine Ferplast, déjà testés pour garantir une action filtrante optimale.

Filtration adsorbante

Mousse imprégnée de charbon actif pour l'élimination (adsorption) de composés aromatiques et colorants, de façon à garantir une limpidité maximale de l'eau.

BLUPOWER

Pompe centrifuge qui force le mouvement de l'eau à l'intérieur du filtre avec une puissance fixe, idéale pour promouvoir l'équilibre de l'action filtrante.

Gicleur diffuseur

Gicleur diffuseur qui permet d'orienter le débit d'eau en sortie de filtre.

Grilles

Grilles d'aspiration de l'eau : l'accès du haut force le mouvement des particules présentes à la surface de l'eau et limite la couche oléagineuse qui se crée sur la même surface ; l'ouverture du bas aspire les déchets présents dans l'aquarium. L'entrée double (à droite et à gauche du filtre) garantit toujours un fonctionnement correct du filtre, même en conditions d'encrassement, typiques des bacs de petites dimensions.

Compartiment pour chauffage

Compartiment pour le chauffage pour l'emploi dans les aquariums tropicaux d'eau douce ou de mer. Il est conseillé d'utiliser des chauffages de la série BLUCLIMA de Ferplast. La paroi extractible permet de nettoyer aisément le compartiment.

BLUWAVE 05 / 07

Trois stades et cinq compartiments de filtration dans un système complet de matériel filtrant et de pompe.

Filtration mécanique

Panier contenant deux mousses synthétiques de porosité différente, pour l'élimination sélective des particules et des déchets organiques. Pour l'extraire du filtre, il suffit de tirer les deux poignées vers le haut.

Filtration biologique

Double action biologique réalisée grâce à deux cartouches spéciales remplies de cylindres en céramique BLURINGS et de sphères en plastique BLUBALLS, matériel à forte surface de filtration adapté au développement de la flore bactérienne nécessaire pour oxyder tous les composés polluants. Il est recommandé d'utiliser exclusivement les matériaux filtrants de marque Ferplast, déjà testés pour garantir une parfaite action filtrante.

Filtration adsorbante

Mousse imprégnée de charbon actif pour l'élimination (adsorption) de composés aromatiques et colorants, de façon à garantir une limpidité maximale de l'eau.

BLUPOWER

Pompe centrifuge qui force le mouvement de l'eau à l'intérieur du filtre avec une puissance fixe, idéale pour promouvoir l'équilibre de l'action filtrante.

Gicleur diffuseur

Gicleur diffuseur qui permet d'orienter le débit d'eau en sortie de filtre.

Grilles

Grilles d'aspiration de l'eau : l'accès du haut force le mouvement des particules présentes à la surface de l'eau et limite la couche oléagineuse qui se crée sur la même surface ; l'ouverture du bas aspire les déchets présents dans l'aquarium.

Compartment pour le chauffage

Compartment pour le chauffage pour aquariums tropicaux d'eau douce et d'eau de mer. Il est conseillé d'utiliser les chauffages de la gamme BLUCLIMA de Ferplast. Le cloison extractible permet une propreté intacte du compartiment.

BLUWAVE 09

Trois stades et cinq compartiments de filtration dans un système complet de matériel filtrant et de pompe.

Filtration mécanique

Filtration mécanique réalisée grâce à l'innovant BLUMODULAR, composé de 3 modules de filtration à éponges synthétiques à porosités différentes, pour l'élimination sélective des particules et des déchets organiques. Grâce à la spray-bar, une partie utile d'eau filtrée mécaniquement est dirigée dans les modules de filtration biologique. La spray-bar permet aussi l'oxygénation de cette eau.

Filtration biologique

Double action biologique réalisée grâce à deux cartouches spéciales remplies de matériel à forte surface de filtration, adapté au développement de la flore bactérienne nécessaire pour oxyder tous les composés polluants. Il est recommandé d'utiliser exclusivement les matériaux filtrants de marque Ferplast, déjà testés pour garantir une parfaite action filtrante.

Filtration adsorbante

Mousse imprégnée de charbon actif pour l'élimination (adsorption) de composés aromatiques et colorants, de façon à garantir une limpidité maximale de l'eau.

Grilles

Grilles d'aspiration de l'eau : l'accès du haut force le mouvement des particules présentes à la surface de l'eau et limite la couche oléagineuse qui se crée sur la même surface ; l'ouverture du bas aspire les déchets présents dans l'aquarium.

Compartment pour chauffage

Dans ce compartiment, vous pouvez facilement insérer un chauffage BLUCLIMA, qui garantit un contrôle efficace de la température de l'eau. Pour le réglage, il suffit de positionner le sélecteur situé sur la tête du dispositif sur la température désirée. Ferplast offre une ample gamme de chauffages BLUCLIMA, allant de 50 à 300 W.

INSTALLATION DU FILTRE BLUWAVE

Positionnez le filtre BLUWAVE à l'intérieur du bac, sur le côté ou sur le fond selon votre préférence.

Vous pouvez utiliser :

- Les supports spéciaux à appliquer à l'endroit prévu au dos du filtre, adaptés à l'épaisseur de la vitre du bac de 3 à 12 mm (4) ;
- Les 4/6 ventouses spéciales : nous vous conseillons de les appliquer au dos du filtre avant d'immerger le filtre dans l'eau ;
- Le silicone pour aquariums, disponible chez votre revendeur habituel ;
- Les glissières appropriées se trouvant sur le cadre supérieur du bac, si vous possédez un aquarium de la gamme CAYMAN (3A) ; si vous possédez un aquarium de la gamme DUBAI (3B) fixer les crochets au filtre et le positionner à l'intérieur de la cuve, à l'endroit souhaité, en le faisant coulisser dans la glissière prévue à cet effet.
- Pour la mise en température de votre aquarium tropical, il est nécessaire d'utiliser un chauffage qui devra être introduit dans le compartiment approprié. Une gamme de chauffe-eau de 50 à 300 W de Ferplast est disponible.
- Au cas où vous installez un aquarium avec des poissons tropicaux d'eau douce, nous vous conseillons d'étendre dans le fond du bac environ 2 cm de gravier fertilisé et de recouvrir le tout par 2/3 cm de gravier. Décorez l'aquarium selon vos goûts (votre revendeur habituel pourra vous aider et vous conseiller).
- Remplissez le bac en versant l'eau sur une assiette placée dans le fond de façon à éviter que les matériaux utilisés pour la création du fond se soulèvent. En général, il est conseillé de mélanger à l'eau du robinet environ 50% d'eau déminéralisée dans l'aquarium ; cependant ce pourcentage peut varier en fonction des caractéristiques chimiques de l'eau du robinet (faites vous conseiller et trouvez la quantité d'eau déminéralisée à ajouter auprès de votre revendeur habituel).
- Réglez la température du chauffage, s'il est présent, selon les espèces de poissons et de plantes choisies (par exemple, pour les aquariums tropicaux d'eau douce, la température moyenne est environ de 25-26°C).
- Positionnez une capsule (aquariums jusqu'à 150 litres) ou deux (aquariums de plus de 150 litres) de BLUSTART (2) dans le premier compartiment du filtre. Avant de disposer les plantes dans l'aquarium, nous vous conseillons d'attendre au moins un jour de façon à laisser à l'eau le temps de se stabiliser.

N.B.

- Pour un meilleur entretien des poissons, il est vivement conseillé d'attendre la maturation du filtre : seulement 10-12 jours après l'ajout de BLUSTART, il sera possible de mettre les premiers poissons. Avant d'effectuer cette opération, il est conseillé de contrôler les valeurs des principaux paramètres de l'eau en utilisant les mesureurs tester prévus à cet effet, que vous pouvez trouver chez votre revendeur ; celui-ci pourra également vous conseiller sur les valeurs idéales de température, dureté, etc. à prévoir en fonction des espèces de poissons et végétaux que vous voulez élever dans votre aquarium. Il est conseillé d'effectuer ce contrôle assez fréquemment.
- Lors de la période nécessaire à la maturation du filtre, distribuez quotidiennement une petite dose de nourriture : ceci facilitera la formation de la flore bactérienne.
- Lorsque que vous ajouterez les poissons, insérez les capsules restantes d'activation BLUSTART dans le premier compartiment du filtre.
- Nous vous conseillons de ne pas insérer dans l'aquarium un trop grand nombre de poissons d'un coup mais de les rajouter petit à petit.

ENTRETIEN DU FILTRE BLUWAVE

Les principales activités d'entretien que nous vous recommandons sont les suivantes :

- Rincez au moins une fois toutes les 2-3 semaines toutes les éponges de la filtration mécanique :
 - A** BLUWAVE 03 ;
 - C** BLUWAVE 05 et 07, lorsque vous les remplacerez, assurez vous que l'ordre des deux éponges est maintenu (mailles serrées en haut (a), mailles larges en bas (b)) ;
 - E** BLUWAVE 09.
 - Remplacez les éponges de la filtration mécanique au moins une fois tous les 6 mois. N'utilisez que les pièces de rechange BLUMEC.
 - L'efficacité de l'éponge adsorbante s'épuise après 2-3 semaines, nous vous conseillons donc, si nécessaire, de la remplacer par une pièce de rechange, disponible dans les magasins spécialisés, ou de la laisser dans le filtre avec une fonction mécanique, en ayant pris soin de la rincer une fois toutes les 2-3 semaines. Dans tous les cas, il faut la changer une fois tous les 6 mois :
 - B** BLUWAVE 03 ;
 - D** BLUWAVE 05-07 ;
 - F** BLUWAVE 09.
- Dans ce compartiment on peut trouver aussi les granulés de charbon actif BLUCARBON ou la zéolite BLUZEOLITE.
- Lors d'éventuelles périodes de soin des poissons avec des médicaments thérapeutiques, l'éponge adsorbante devra être retirée du filtre (de façon à ne pas réduire leur effet bénéfique). Passé cette période, nous vous conseillons de mettre dans le filtre une nouvelle éponge.
 - Maintenez toujours propre les grilles d'entrée du filtre.
 - Contrôler la pompe au moins une fois tous les 2 mois et nettoyez la le cas échéant de la façon suivante :
 - déconnectez la pompe et le chauffage du courant électrique ;
 - ôtez le couvercle du filtre ;
 - enlevez du filtre les éléments pompe-éponge adsorbante-tube d'envoi, en le tirant vers le haut (B - D - F) ;
 - détachez la pompe du tube d'envoi, retirez la sortie d'eau et enlevez le rotor (5). Dans le BLUWAVE 09 enlevez BLUMODULAR avec la spray-bar (G - H - I). Si nécessaire remplacez-le par la pièce originale Ferplast ;
 - éliminez les éventuelles incrustations de calcaire ou d'impuretés avec une petite brosse soyeuse kit BLU 9037 (n'utilisez pas de détergents ou de substances chimiques).
 - rassemblez le groupement selon ces instructions en sens inverse.

Important

- Il n'est pas nécessaire de rincer les matériaux biologiques. Ne les retirez donc jamais du filtre pour qu'ils puissent conserver intactes les associations bactériennes qui les rendent actifs.
- Au cas où vous estimez utile de remplacer les matériaux biologiques par d'autres de typologie différente, procédez séparément sur les deux cartouches en attendant au moins 2-3 semaines (filtres BLUWAVE 05, 07 et 09).
- Utilisez uniquement les pièces de rechange Ferplast pour le remplacement de n'importe quel composant du filtre. L'utilisation de pièces de rechange n'étant pas de marque Ferplast rend la garantie nulle.
- Des pièces de rechange BLURINGS et BLUBALLS sont disponibles chez votre revendeur.

BLUWAVE: paramètres de l'eau toujours sous contrôle

BLUWAVE assure automatiquement les meilleures conditions pour la vie des poissons et des plantes car le filtre BLUWAVE contrôle parfaitement toutes les valeurs de l'eau. L'eau de l'aquarium est en effet une solution complexe, définie par de nombreuses mesures chimiques et physiques : température, niveau d'acidité (pH), dureté totale et carbonique (GH, KH), contenus dans les substances polluées (PO₄, NH₃, NO₂, NO₃), etc. Si vous le désirez, vous pourrez approfondir ces arguments par la lecture de textes spécialisés, pour le moment, il est important de savoir qu'au contraire, avec le filtre BLUWAVE... Il n'est pas nécessaire de devenir expert en chimie!

PIECES DE RECHANGE ET ACCESSOIRES

Chaque pièce du filtre BLUWAVE est facilement remplaçable. Les pièces de rechange sont disponibles auprès du revendeur où vous avez acheté le filtre. Il y a en outre de nombreux accessoires Ferplast disponibles, continuellement mis à jour, utiles pour s'adapter aux exigences les plus variées. Pour le remplacement de n'importe quel composant et pour garantir toujours une fonctionnalité et une sécurité maximum de votre produit, il est nécessaire d'utiliser uniquement les pièces de rechange Ferplast. Le montage des pièces de rechange n'étant pas de marque Ferplast rend nulle la garantie.

GARANTIE

Ce produit, toutes ses pièces et accessoires sont couverts par la garantie dans les limites prévues à ce paragraphe et conformément aux dispositions légales en vigueur. La garantie couvre uniquement les défauts de fabrication et comprend la réparation ou le remplacement gratuit. La garantie déchoit en cas de dommages et/ou de défauts provoqués par négligence, usure, utilisation non-conforme aux indications et avertissements reportés dans ce manuel, accidents, altérations, utilisation incorrecte, réparations erronées, achat non prouvé par document fiscal. Les mousses, les joints et les matières filtrantes en général sont exclus de la garantie.

SICHERHEITSINWEISE

- Sich versichern, daß die auf dem Gerät angegebene Voltzahl mit der Netzspannung übereinstimmt.
- Sich versichern, daß Ihre Wohnung durch einen Fehlerstrom-Schutzschalter mit einem nicht über 30 mA liegenden Schaltstrom geschützt ist.
- Filter erst nach Abschluss aller Einbauschritte (einschließlich Beckenfüllung) an das Stromnetz anschließen.
- Der Filter ist für einen Einsatz im Hausinnern vorgesehen.
- Pumpe und Heizgerät vor jeder Wartungsarbeit vom Stromnetz abtrennen.
- Vermeiden, daß das Wasserniveau unterhalb des Mindeststands bzw. oberhalb des Höchststands liegt, die beide auf der Frontseite des Filters BLUWAVE angegeben sind.
- Stecker ans Stromnetz anschließen und dabei eine gegenüber der Steckdose niedrigere Schleife im Kabel lassen, um zu verhindern, dass Wassertropfen das Stromnetz erreichen können. (1)
- Das Versorgungskabel von Pumpe und Heizgerät kann weder repariert noch ausgetauscht werden. Bei Beschädigung sind Pumpe bzw. Heizgerät insgesamt zu ersetzen.
- Kontrollieren, ob die Filter-Eintrittsgitter nicht verschlossen sind.
- Die Wassertemperatur darf unter keinen Umständen 35°C übersteigen.
- Nach besonderer Einweisung für den sicheren Gebrauch, sowie in die mit der Anwendung verbundenen Risiken und unter Aufsicht kann dieses Gerät von Kindern ab 8 Jahren genutzt werden, sowie von Personen mit minderen physischen, sensorischen oder mentalen Fähigkeiten oder auch mit mangelnder Erfahrung und Kenntnissen.
- Kinder dürfen nicht mit diesem Gerät spielen, Wartung und Reinigung sollte von Kindern nur unter Aufsicht erfolgen.
- Bitte halten Sie das Gerät samt Kabel außerhalb der Reichweite von Kindern unter 8 Jahren.



WICHTIG! - Innerhalb der Europäischen Gemeinschaft bedeutet die durchgestrichene Abfalltonne auf Rädern auf dem Produkt, den Hinweisen oder der Verpackung, dass dieses Produkt nicht wie allgemeiner Haushaltsmüll behandelt werden darf, entsprechend der in der Europäischen Gemeinschaft gültigen Richtlinie (2012/19/EC) und den am Verwendungsort geltenden Vorschriften. Das Produkt muss in Mülltrennungsbereichen entsorgt werden oder an einer autorisierten Sammelstelle für die Wiederaufbereitung von Elektro- und Elektronik-Altgeräten, in Erfüllung der gesetzlichen Vorschriften des Landes in dem das Produkt verwendet wird. Der unsachgemäße Umgang mit derartigen Abfallprodukten kann aufgrund potentiell gefährlicher Stoffe, die häufig in Elektro- und Elektronik-Altgeräte enthalten sind, negative Auswirkungen auf die Umwelt und die menschliche Gesundheit haben. Durch die sachgemäße Entsorgung dieser Produkte tragen Sie außerdem zu einer effektiven Nutzung natürlicher Ressourcen bei. Weitere Informationen erhalten Sie bei dem Händler des Produktes, den betreffenden öffentlichen Ämtern, den nationalen Organisationen der Hersteller.

VIELEN DANK, DASS SIE SICH FÜR DIE QUALITÄT VON FERPLAST ENTSCHEIDEN HABEN

BLUWAVE ist ein neues Produkt von Ferplast, dem Spezialisten für die Welt der Kleintiere. BLUWAVE ist so ausgelegt, daß Sie viel Freude haben werden und daß für die Gesundheit Ihrer Fische und Pflanzen in jeder Hinsicht gesorgt wird. Einige wenige Minuten an Wartungspflege reichen im Monat aus, um die Funktionstüchtigkeit des Aquariums zu garantieren. BLUWAVE wird mit dem notwendigen Zubehör geliefert. Alle Komponenten sind aufeinander abgestimmt und konform mit den internationalen Sicherheitsvorschriften.

HÖCHSTE TECHNOLOGIE, HÖCHSTE SICHERHEIT UND HÖCHSTE LEISTUNG

In kurzer Zeit einen perfekten Lebensraum schaffen, der die Fische gesund hält und Ihnen dadurch Freude schenkt.

ÖFFNUNG DER VERPACKUNG

In der Verpackung finden Sie:

- 1 Filter BLUWAVE komplett mit:
 - Filtermaterial
 - Pumpe BLUPOWER (BLUWAVE 03-05-07)
 - mechanischer Filter BLUMODULAR 3 mit Pumpe 1200 l/h (BLUWAVE 09)
- 2 (Filter BLUWAVE 03 und 05) oder 4 (Filter BLUWAVE 07/09) Patronen BLUSTART: Spezialpatronen zur Beschleunigung des Filter Reifeprozesses
- 4/6 ventouses.
- 2 oder 3 Filterhalter.

UNVERSEHRTHEIT ALLER KOMPONENTEN ÜBERPRÜFEN

Ferplast verwendet sichere Verpackungen und kontrolliert jedes einzelne Produkt. Trotzdem wird empfohlen, das Produkt nach Transport, Lagerung oder Verkauf auf Schäden hin zu überprüfen, die ursprüngliche Eigenschaften, Betriebstüchtigkeit und Sicherheit des Produkts beeinträchtigen könnten.

BLUWAVE 03

BLUWAVE 03 ist für kleine Becken. Komplett mit Filtermaterial und Pumpe.

Mechanische Filtration

Korb mit zwei Synthetikschwämmen unterschiedlicher Porosität zur Beseitigung von Spurenelementen und organischen Rückständen. An beiden Griffen nach oben aus dem Filter herausziehen.

Biologische Filtration

Biologische Wirkungsweise durch in den entsprechenden Abschnitt eingesetzte Keramikpatronen BLURINGS mit großer Oberfläche. Geeignet für das Wachstum der Bakterienflora, die zur Oxydation aller verschmutzenden Ablagerungen notwendig ist. Für eine perfekte Filtration wird die ausschließliche Verwendung von Original-Filtermaterialien von Ferplast empfohlen, die auf eine perfekte Filtrierwirkung getestet worden sind.

Adsorbier Filtration

Mit Aktivkohle getränkter Schwamm zur Beseitigung (Adsorption) von aromatischen Verbindungen und Farbstoffen. Garantiert ein Höchstmaß an Wasserklarheit.

BLUPOWER

Zentrifugalpumpe, die die Wasserbewegung im Filterinnern mit einer festen Förderleistung ausführt. Ideal zur Schaffung eines Gleichgewichts bei der Filtration.

Verteilerdüse

Verteilerdüse für eine Ausrichtung des Wasserstroms beim Filteraustritt.

Gitter

Wasser-Sauggitter: der oben befindliche Eingang erzeugt die Bewegung der Spurenelemente auf der Wasseroberfläche und grenzt die ölige Patina ein, die sich hier ausbildet. Der unten befindliche Eingang sammelt die Rückstände im Aquarium. Der doppelte Eingang (sowohl rechts wie links vom Filter) garantiert einen funktionstüchtigen Filter auch im Fall von Verstopfung, eine typische Erscheinung bei kleinen Becken.

Raum für Heizgerät

Abschnitt für Heizgerät im Fall von tropischen Süß- oder Meerwasseraquarien. Der Einsatz von Heizgeräten der Serie BLUCLIMA von Ferplast wird empfohlen. Das ausziehbare Schott erlaubt eine einfache Reinigung des Raums.

BLUWAVE 05 / 07

Drei Stufen und fünf Filterräume in einem System aus Filtermaterial und Pumpe.

Mechanische Filtration

Korb mit zwei Synthetikschwämmen unterschiedlicher Porosität zur Beseitigung von Spurenelementen und organischen Rückständen. An beiden Griffen nach oben aus dem Filter herausziehen.

Biologische Filtration

Zweifache biologische Wirkungsweise mit zwei Spezialpatronen, die mit einem Material mit großer Oberfläche gefüllt sind (Kreamkeringe BLURINGS und Kunststoffkugeln BLUBALLS). Geeignet für das Wachstum der Bakterienflora, die zur Oxydation aller verschmutzenden Ablagerungen notwendig ist. Für eine perfekte Filtration wird die exklusive Verwendung von Original-Filtermaterialien von Ferplast empfohlen.

Adsorbier Filtration

Mit Aktivkohle getränkter Schwamm zur Beseitigung (Adsorption) von aromatischen Verbindungen und Farbstoffen. Garantiert ein Höchstmaß an Wasserklarheit.

BLUPOWER

Zentrifugalpumpe, die die Wasserbewegung im Filterinnern mit einer festen Förderleistung ausführt. Ideal zur Schaffung eines Gleichgewichts bei der Filtration.

Verteilerdüse

Verteilerdüse für eine Ausrichtung des Wasserstroms beim Filteraustritt.

Gitter

Wasser-Sauggitter: der oben befindliche Eingang erzeugt die Bewegung der Spurenelemente auf der Wasseroberfläche und grenzt die ölige Patina ein, die sich hier ausbildet. Der unten befindliche Eingang sammelt die Rückstände im Aquarium.



Heizungsfach

Spezielles Fach für die Platzierung von Heizgeräten bei Süß- oder Salzwasseraquarien. Wir empfehlen eine der BLUCLIMA Heizungen aus der Ferplast Produktreihe. Der abnehmbare Deckel ermöglicht leichtes Reinigen des Fachs.

BLUWAVE 09

Drei Stufen und fünf Filterräume in einem System aus Filtermaterial und Pumpe.

Mechanische Filtrierung

Die mechanische Filtrierung wird durch den innovativen BLUMODULAR realisiert, der aus 3 Filtermodulen mit Synthetikschwämmen unterschiedlicher Porosität zur selektiven Beseitigung von Spurenelementen und organischen Rückständen gebildet wird. Dank der Spray-Bar wird ein geeigneter Teil des mechanisch gefilterten Wassers in die Module der biologischen Filtrierung befördert. Die Spray-Bar ermöglicht außerdem die Sauerstoffversorgung dieses Wassers.

Biologische Filtrierung

Zweifache biologische Wirkungsweise mit zwei Spezialpatronen, die mit einem Material mit großer Oberfläche gefüllt sind. Geeignet für das Wachstum der Bakterienflora, die zur Oxydation aller verschmutzenden Ablagerungen notwendig ist. Für eine perfekte Filtrierung wird die exklusive Verwendung von Original-Filtermaterialien von Ferplast empfohlen.

Adsorbier Filtrierung

Mit Aktivkohle getränkter Schwamm zur Beseitigung (Adsorption) von aromatischen Verbindungen und Farbstoffen. Garantiert ein Höchstmaß an Wasserklarheit.

Wasser-Sauggitter

Der oben befindliche Eingang erzeugt die Bewegung der Spurenelemente auf der Wasseroberfläche und grenzt die ölige Patina ein, die sich hier ausbildet. Der unten befindliche Eingang sammelt die Rückstände im Aquarium.

Raum für Heizgerät

In diesem Raum kann ein Heizgerät BLUCLIMA einfach eingesetzt werden. Es garantiert eine effiziente Kontrolle der Wassertemperatur. Der oben auf dem Heizgerät befindliche Wahlschalter wird auf die gewünschte Temperatur eingestellt. Ferplast verfügt über ein breites Angebot an Heizgeräten BLUCLIMA von 50 bis 300 W.

INSTALLATION DES FILTERS BLUWAVE

Filter BLUWAVE im Beckeninnern nach Wunsch positionieren (seitlich oder auf der Rückseite).

Unter Verwendung von:

- Spezialhalter für den Einsatz auf den Führungsschienen auf der Filterrückseite, geeignet für die Becken-Glasstärke von 3 bis 12 mm (4);
- 4/6 Spezialpatronen: vor dem Filtereintauchen auf der Filterrückseite befestigen;
- Silikon für Aquarien, erhältlich im Fachhandel;
- den vorgesehenen Schienen auf dem oberen Beckenrahmen, wenn es sich um ein Aquarium der Serie CAYMAN handelt (3A); wenn es sich um ein Aquarium der DUBAI Serie handelt, befestigen sie die Spezialhalter, bevor sie diese an die Führungsschienen des Rahmens anbringen (3B).
- Bei Aquarien ist es notwendig, eine Heizung in das Spezialfach einzusetzen. Auswahl an BLUCLIMA Heizungen von 50 bis 300 W.
- Bei einem Aquarium mit tropischen Süßwasser-Fischen wird empfohlen, auf dem Beckenboden eine Schicht von etwa 2 cm nährstoffreichem Bodengrund zu verteilen und dann mit 2-3 cm Kies zu bedecken. Dann das Aquarium nach eigenen Wünschen einrichten. Der Fachhandel steht gerne mit Rat und Tat zur Seite.
- Das Becken auffüllen, indem das Wasser auf eine flache Bodenfläche geschüttet wird. So wird vermieden, dass die zum Bau des Bodens verwendeten Materialien verschoben werden. Es wird empfohlen, Leitungswasser mit etwa 50% entmineralisiertem Wasser für Aquariumgebrauch zu mischen. Diese Prozentanteile können je nach chemischer Zusammensetzung des Leitungswassers variieren. Der Fachhandel berät und hält die notwendige Menge an entmineralisiertem Wasser vorrätig.
- Temperatur des Heizgeräts (falls vorhanden) im Hinblick auf die gewählten Fisch- und Pflanzenarten einstellen (für tropische Süßwasseraquarien z.B. beträgt die Durchschnittstemperatur etwa 25-26°C).
- 1 (Aquarien bis 150 Liter) oder 2 Kapseln (Aquarien über 150 Liter) von BLUSTART (2) im vorderen Filterbereich positionieren. Bevor Sie die Pflanzen einsetzen, empfehlen wir, mindestens einen Tag zur Stabilisierung des Wassers zu warten.

N.B.

- Für einen gesunden Fischbestand wird dringend empfohlen, das Filter "einfahren" abzuwarten: erst 10-12 Tage nach Zugabe von BLUSTART können die ersten Fische eingesetzt werden. Vor Beginn dieser Arbeit sollten die wichtigsten Wasserwerte mit den entsprechenden Messvorrichtungen eines Testers aus dem Fachhandel geprüft werden. Hier können auch Ratschläge bezüglich idealer Temperaturwerte, Härtegrad usw. je nach Fisch- und Pflanzenarten im Aquarium erhalten werden. Diese Kontrolle ist in regelmäßigen Abständen zu wiederholen.
- Während der notwendigen Einfahrzeit des Filters ist täglich eine geringe Dosis an Trockenfutter zuzugeben, um die Ausbildung der Bakterienflora zu begünstigen.
- Beim Einsatz der Fische sind die restlichen Kapseln des Aktivators BLUSTART in den vorderen Filterbereich einzugeben.
- Es wird empfohlen, zu Beginn keine zu hohe Zahl von Fischen einzusetzen, sondern den maximalen Besatz schrittweise zu erreichen.

DIE REINIGUNG DES FILTERS BLUWAVE

Folgende Reinigungsarbeiten werden empfohlen:

- Im Abstand von 2-3 Wochen alle Schwämme der mechanischen Filtrierung ausspülen:
- A** BLUWAVE 03;
- C** BLUWAVE 05 und 07. Achten Sie beim Wiedereinsetzen auf die Reihenfolge der 2 Schwämme (engmaschig oben (a), breitmächtig unten (b));
- E** BLUWAVE 09.
- Schwämme für die mechanische Filtrierung mindestens alle 6 Monate austauschen. Verwenden Sie ausschließlich die Ersatzteile BLUMEC.
- Die Wirkungskraft des Adsorbiererschwamms vergeht im Verlauf von 2-3 Wochen. Er sollte deshalb bei Bedarf mit dem im Fachhandel erhältlichen Originalersatz ausgetauscht werden, oder im mechanischen Filter gelassen und alle 2-3 Wochen abgespült werden. Er ist jedoch mindestens alle 6 Monate auszutauschen:
- B** BLUWAVE 03;
- D** BLUWAVE 05 - 07;
- F** BLUWAVE 09.
- In dieser Abteilung können auch die Aktivkohle in Granulaten BLUCARBON oder der Zeolith BLUZEOLITE Platz finden.
- Werden Fische mit spezifischen Therapiemitteln gepflegt, ist der Adsorbiererschwamm aus dem Filter zu nehmen (andernfalls wird die Wirkungskraft beeinträchtigt). Im Anschluss wird empfohlen, einen neuen Schwamm in den Filter zu setzen.
- Filter-Eingangsgitter immer sauber halten.
- Pumpe mindestens alle 2 Monate kontrollieren und bei Bedarf wie folgt reinigen:
 - Pumpe und Heizer vom Stromnetz abschalten;
 - Filterdeckel abnehmen;
 - Pumpengruppe/Adsorbiererschwamm/Druckrohr aus dem Filter herausnehmen, indem sie nach oben gezogen wird (**B - D - F**);
 - Pumpe vom Druckrohr lösen, Vorderteil abnehmen und den Rotor herausnehmen (**5**). Beim BLUWAVE 09 ist der BLUMODULAR zusammen mit der bezüglichen Spray-Bar (**G - H - I**) herauszunehmen. Falls nötig ist er mit einem Ferplast Originalersatzteil zu ersetzen;
 - beseitigen Sie eventuelle Kalkverkrustungen oder Unreinheiten mit der weichen Bürste BLU 9037 (verwenden Sie keine Reinigungsmittel oder chemische Substanzen);
 - setzen Sie die Gruppe wieder zusammen, indem Sie diese Anleitungen in umgekehrter Reihenfolge befolgen.

Wichtig

- Biologische Materialien dürfen nicht wiedergespült werden. Nehmen Sie sie daher nie aus dem Filter, so dass sie die Bakterienassoziationen, die sie aktiv machen, behalten.
- Falls Sie es als notwendig erachten sollten, die biologischen Materialien mit solchen anderer Art zu ersetzen, sind die beiden Patronen in einem Zeitabstand von mindestens 2-3 Wochen zu behandeln (Filter BLUWAVE 05, 07 und 09).
- Benutzen Sie nur Ferplast Originalersatzteile für den Austausch der Filterelemente. Die Verwendung von nicht Originalersatzteilen lässt die Garantie ungültig werden.
- Die Ersatzteile BLURINGS und BLUBALLS sind bei Ihrem Fachhändler erhältlich.

BLUWAVE: Wasserwerte immer im Griff

BLUWAVE stellt die idealen Lebensbedingungen für Fische und Pflanzen auf automatische Weise sicher, da der Filter alle Wasserwerte umfassend kontrolliert. Das Aquariumswasser ist eine komplexe Lösung, die von zahlreichen chemischen und physikalischen Werten abhängt: Temperatur, Säuregrad (pH), Gesamt- und Karbonathärte (GH, KH), Gehalt an verschmutzenden Substanzen (PO₄, NH₃, NO₂, NO₃) usw. Fachliteratur hilft Ihnen dabei, diese Themen zu vertiefen. Hier und heute sollten Sie allerdings wissen, daß mit einem Filter BLUWAVE niemand zu einem Chemiker werden muß.

ERSATZTEILE UND ZUBEHÖR

Jeder Bestandteil des Filters BLUWAVE ist einfach und schnell auszutauschen. Die Ersatzteile sind im Fachhandel erhältlich, wo das Aquarium erworben wurde. Daneben sind zahlreiche und ständig auf den neuesten Stand gebrachte Zubehörteile von Ferplast lieferbar, mit denen der Filter an die unterschiedlichsten Wünsche anpaßt werden kann. Zum Austausch jeder Komponente und zur Sicherung der perfekten Funktionstüchtigkeit und der Sicherheit des Filters sind nur Original-Ersatzteile von Ferplast zu verwenden. Beim Einbau von Nicht-Original-Ersatzteilen erlischt die Garantieleistung.

GARANTIE

Auf das Produkt seine Komponenten und Zubehörteile sind die gesetzlichen Gewährleistungen anzuwenden. Die Garantie gilt ausschließlich für Fabrikationsfehler und umfasst die Reparatur oder die kostenlose Auswechslung. Die Garantie verfällt bei Schäden u/o Fehlern, verursacht durch Nachlässigkeit, Verschleiß, mit den Anzeigen und Hinweisen des Benutzerhandbuchs nicht übereinstimmende Verwendung, Unfällen, Beschädigungen, unzureichendem Gebrauch, fehlerhaften Reparaturen, nicht nachweisbarer Kauf durch fehlenden Kassensbon. Ausgeschlossen aus der Garantie sind: die Schwämme, die Dichtungen und die allgemeinen Filtermaterialien.



VOORBEREIDINGSWAARSCHUWINGEN

- Verzeker u ervan dat het voltage aangegeven op het apparaat (pomp en verwarming) overeenkomt met dat van de electriciteit thuis.
- Zorg er voor dat uw huis is beveiligd met een aardlekschakelaar met een stroomsterkte van niet meer dan 30 mA.
- Sluit het filter niet aan op de electriciteit voordat u alle installatieprocedures correct heeft uitgevoerd (inclusief het vullen van het aquarium met water).
- Het filter is alleen bedoel voor gebruik binnenshuis.
- Altijd eerst de pomp van de electriciteit loskoppelen voordat u met onderhoud begint.
- Zorg er voor dat het waterniveau altijd boven het minimum niveau en onder het maximum niveau blijft; beide zijn aangegeven aan de voorzijde van het BLUWAVE filter.
- Sluit de stekker aan op de electriciteit met een lus in de kabel onder het stopcontact om te voorkomen dat er waterdruppels via de kabel in het stopcontact komen (1).
- De stroomkabel van de pomp kan niet worden gerepareerd of vervangen; bij beschadiging dient de hele pomp vervangen te worden.
- Controleer dat de inlaatroosters van het filter niet geblokkeerd zijn.
- De temperatuur van het water mag nooit hoger zijn dan 35°C.
- Dit toestel kan gebruikt worden door kinderen vanaf 8 jaar en personen met verminderde lichamelijke, zintuiglijke of verstandelijke vermogens, of personen met gebrek aan ervaring en kennis wanneer ze onder toezicht staan of instructies hebben ontvangen om het toestel op een veilige manier te gebruiken en begrijpen dat er mogelijke risico's aan verbonden zijn.
- Kinderen mogen niet met het toestel spelen.
- Schoonmaken en gebruiksonderhoud dient niet door kinderen zonder toezicht worden gedaan.
- Hou het toestel en de aansluitingen buiten bereik van kinderen jonger dan 8 jaar.



BELANGRIJK – Binnen de Europese Unie betekent het symbool van de doorgekruiste vuilniston dat, conform de Europese richtlijn EU (2012/19/EG) en de toepasselijke nationale wetgeving, het product aan het einde van de nuttige cyclus niet bij het huisvuil mag worden gestopt. Het product dient conform de wetgeving van het land van gebruik te worden ingeleverd bij erkende afvalverwerkingsbedrijven of bij bedrijven die elektrisch en elektronisch afval inzamelen en verwerken. De illegale verwijdering van dit type afval is schadelijk voor de gezondheid en het milieu wegens de mogelijk gevaarlijke stoffen die door elektrisch en elektronisch apparaat wordt gevormd. Een correcte verwijdering van deze producten draagt tevens bij aan een efficiënt gebruik van de natuurlijke bronnen. Overige informatie is verkrijgbaar bij de verkoper van het product, de competente plaatselijke autoriteiten en de nationale producentorganisaties.

DANK U VOOR HET KIEZEN VAN FERPLAST KWALITEIT

Gefeliciteerd met uw keuze voor het BLUWAVE filter. BLUWAVE is ontworpen voor uw plezier en om het leven en gezondheid van uw vissen en planten volledig te waarborgen. Een paar minuten onderhoud per maand is alles wat nodig is om er voor te zorgen dat het aquarium altijd volledig efficiënt is. BLUWAVE is uitgerust met alles dat nodig is voor een optimaal functioneren. Alle onderdelen zijn volledig getest en voldoen aan de geldende internationale veiligheidsvoorschriften.

HOOGSTE TECHNOLOGIE, HOOGSTE VEILIGHEID, HOOGSTE FUNCTIONALITEIT

Hoe creëert u snel een perfecte leefomgeving voor uw vissen, zodat zij gezond blijven en u gelukkig bent.

HET OPENEN VAN DE VERPAKKING

In de verpakking treft u aan:

- 1 BLUWAVE filter compleet met:
 - filtermateriaal
 - BLUPOWER pomp (BLUWAVE 03-05-07)
 - mechanisch filter BLUMODULAR 3 met pomp 1200 l/h (BLUWAVE 09)
- Deze handleiding.
- 2 (voor BLUWAVE 03 en 05 filters) of 4 (voor BLUWAVE 07/09 filter) BLUSTART capsules (speciale capsules die de ontwikkeling van het filter versnellen)
- 4/6 zuignappen.
- 2 of 3 filterhouders.

CONTROLEER ALLE ONDERDELEN

Ferplast gebruikt degelijke verpakkingen en controleert ieder produkt. Niettemin wordt aangeraden het produkt na transport, opslag of verkoop op beschadigingen te controleren die de oorspronkelijke eigenschappen, werking en veiligheid van het produkt kunnen beïnvloeden.

BLUWAVE 03

De BLUWAVE 03 is ontworpen voor kleine aquariums. Compleet met filtermateriaal en pomp.

Mechanische filtering

Korf met twee synthetische sponzen met verschillende porositeit, voor de selectieve verwijdering van deeltjes en organisch afval. Om dit uit het filter te verwijderen, eenvoudig de twee handgrepen naar boven trekken.

Biologische filtering

Biologische filtering met keramiekringen BLURINGS met een groot filteroppervlak in het hiervoor bestemde vakje die de noodzakelijke bacteriegroei bevordert om alle vervuilende verbindingen en samenstellingen tegen te gaan. Wij raden aan alleen originele filtermaterialen van Ferplast te gebruiken die reeds getest zijn en perfect werken.

Absorberende filtering

Spons doordrongen met actieve koolstof voor de verwijdering (absorptie) van aromatische en gekleurde verbindingen om een optimale helderheid van het water te garanderen.

BLUPOWER

Centrifugaal pomp die het water in het filter drijft met de vastgestelde stroomsnelheid, ideaal voor het garanderen van de stabiliteit van het filtermechaniek.

Circulatiestraal

Circulatiestraal, welke het mogelijk maakt om de richting van de waterstroom van de filteruitlaat te regelen.

Roosters

Roosters voor watertoevoer: de inlaat aan de bovenkant forceert de beweging van oppervlakte deeltjes en beperkt de vettige laag welke zich aan de oppervlakte vormt; de inlaat onderin verzamelt afval van het aquarium.

Ruimte voor verwarmingselement

Vakje voor een verwarmingselement in tropische zoetwater- en zeewateraquariums. Wij raden de verwarmingselementen van de serie BLUCLIMA van Ferplast aan. De wand is uitneembaar om de ruimte makkelijk te kunnen reinigen.

BLUWAVE 05 / 07

Drie filtrere fasen en vijf filter ruimtes in een compleet systeem van filtermateriaal en pomp.

Mechanische filtering

Korf met twee synthetische sponzen met verschillende porositeit, voor de selectieve verwijdering van deeltjes en organisch afval. Om dit uit het filter te verwijderen, eenvoudig de twee handgrepen naar boven trekken.

Biologische filtering

Dubbele biologische werking dankzij twee speciale patronen, welke materiaal met een groot oppervlak bevatten (BLURINGS keramische ringen en BLUBALLS plastic ballen) waarop de bacteriële flora zich ontwikkelt die noodzakelijk is om alle vervuilde elementen te oxyderen. Het is aan te bevelen om alleen origineel filtermateriaal van Ferplast te gebruiken – deze zijn reeds volledig getest om een perfecte filtering te garanderen.

Absorberende filtering

Spons doordrongen met actieve koolstof voor de verwijdering (absorptie) van aromatische en gekleurde verbindingen om een optimale helderheid van het water te garanderen.

BLUPOWER

Centrifugaal pomp die het water in het filter drijft met de vastgestelde stroomsnelheid, ideaal voor het garanderen van de stabiliteit van het filtermechaniek.

Circulatiestraal

Circulatiestraal, welke het mogelijk maakt om de richting van de waterstroom van de filteruitlaat te regelen.

Roosters

Roosters voor watertoevoer: de inlaat aan de bovenkant forceert de beweging van oppervlakte deeltjes en beperkt de vettige laag welke zich aan de oppervlakte vormt; de inlaat onderin verzamelt afval van het aquarium.

Verwarmingcompartiment

Speciaal compartiment om de verwarming in te plaatsen bij een tropisch zoetwater of tropisch zeewater aquarium. Wij adviseren een verwarming uit de Ferplast BLUCLIMA reeks. De verwijderbare scheidingswand garandeert eenvoudige reiniging van de ruimte waar de verwarming wordt geplaatst.

BLUWAVE 09

Drie filterre fasen en vijf filter ruimtes in een compleet systeem van filtermateriaal en pomp.

Mechanische filteren

Mechanische filtering dankzij het innovatieve systeem van BLUMODULAR, een systeem dat bestaat uit 3 filtermodules van synthetische sponzen met een verschillende porositeit voor een selectieve selectie van minuscule deeltjes en organisch afval. Door middel van de "spray-bar" wordt een deel van het mechanische gefilterde water naar de biologische filtermodules gevoerd. De spray-bar belucht bovendien dit water.

Biologisch filteren

Dubbele biologische werking dankzij twee speciale filterpatronen waarop een materiaal zit met een groot filteroppervlak waarop zich de bacteriën voortplanten die nodig zijn om alle schadelijke stoffen af te breken. Wij raden aan om alleen origineel materiaal van Ferplast te gebruiken; het is reeds volledig getest om perfect te filteren.

Absorberende filtering

Spons doordrongen met actieve koolstof voor de verwijdering (absorptie) van aromatische en gekleurde verbindingen om een optimale helderheid van het water te garanderen.

Roosters

Roosters voor watertoevoer: de inlaat aan de bovenkant forceert de beweging van oppervlakte deeltjes en beperkt de vettige laag welke zich aan de oppervlakte vormt; de inlaat onderin verzamelt afval van het aquarium.

Ruimte voor verwarmingselement

In deze ruimte kan een BLUCLIMA-verwarmingselement worden gedaan voor een efficiënte controle van de temperatuur van het water. Zet de knop op de kop van het element op de gewenste temperatuur. Ferplast beschikt over een uitgebreid gamma BLUCLIMA-verwarmingselementen van 50 tot 300 W.

HET INSTALLEREN VAN HET BLUWAVE FILTER

Plaats het BLUWAVE filter in uw aquarium (aan zij- of achterkant).

Hiervoor kunt u gebruik maken van:

- de speciale houders, door deze te bevestigen aan de geleiders aan de achterkant van het filter, aanpasbaar aan de dikte van het aquariumglas van 3 tot 12 mm (4);
- de 4/6 speciale zuignappen: wij adviseren om deze aan de achterkant van het filter te bevestigen voordat u deze onder water dompelt
- siliconen voor aquariums, verkrijgbaar bij uw winkelier;
- de speciale geleiders aan het bovenframe van het aquarium indien dit een CAYMAN model is (3A); bevestig eerst de speciale hoekstukjes indien het een DUBAI model aquarium betreft (3B).
- bij een tropisch aquarium is het noodzakelijk een verwarmingselement te plaatsen in het speciale compartiment. Een serie BLUCLIMA verwarmingen van 50 tot 300 W is verkrijgbaar.
- Als u een aquarium voor zoetwatervissen installeert, adviseren wij u om een laag van 2 cm voedingsbodem aan te brengen en dit te bedekken met 2-3 cm grind of zandkorrels. Decoreer uw aquarium zoals u wenst. (Uw plaatselijke winkelier kan u hierbij helpen en adviseren.)
- Vul het aquarium door water in een op de bodem geplaatste schotel te laten lopen, zodat het bodemmateriaal onaangeroerd blijft. In het algemeen adviseren wij om kraanwater te mixen met ongeveer 50% gedemineraliseerd water voor aquariums; afhankelijk van de chemische samenstelling van uw kraanwater kan dit percentage echter variëren.
(Haal advies en de juiste hoeveelheid gedemineraliseerd water bij uw winkelier.)
- Stel de juiste verwarmingstemperatuur in voor het type vissen en planten die u heeft gekozen. (bv. voor tropische zoetwatervissen is de gemiddelde temperatuur 25-26°C.)
- Stop 1 (aquariums tot 150 liter) of 2 (aquariums meer dan 150 liter) capsules BLUSTART filter activator (2) in het eerste filtercompartiment. Voor het aanbrengen van de planten in het aquarium adviseren wij u minimaal een dag te wachten zodat het water zich kan stabiliseren.

N.B.

- Om uw vissen te verzorgen en te beschermen, wordt het sterk aangeraden om te wachten tot het filter ontwikkeld is: De eerste vissen mag u pas in het aquarium doen 10-12 dagen nadat u de BLUSTART filter activator capsules heeft toegevoegd. Voordat u dit doet, verdient het in elk geval aanbeveling de belangrijkste waterwaarden te controleren. Uw aquariumverkoper zal u hierover kunnen informeren, tevens kan uw verkoper ook informatie verstrekken over de temperatuur, de waterhardheid, enzovoort die geschikt zijn voor de vissen en planten die u in uw aquarium hebt gezet. Controleer deze waarden regelmatig.
- Voeg iedere dag een kleine hoeveelheid droogvoer toe tijdens de ontwikkelingsperiode van het filter; dit helpt bij de formatie van de bacterische flora.
- Wanneer u de vissen in het aquarium doet, stop dan de overgebleven BLUSTART filter activator capsules in het eerste filtercompartiment.
- Wij raden u aan om niet te veel vissen ineens in het aquarium te doen, maar dit geleidelijk op te voeren tot de maximale populatie.

DE BLUWAVE FILTER ONDERHOUDEN

De belangrijkste onderhoudsprocedures die wij u aanbevelen zijn:

- Minstens iedere 2-3 weken de mechanische filtersponzen uitspoelen:

A BLUWAVE 03;

C BLUWAVE 05 en 07, Zorg ervoor dat u ze in de juiste volgorde weer in de filter plaatst (fijne spons bovenaan (a), ruwe spons onder (b));

E BLUWAVE 09.

- De mechanische filtersponzen minstens 1 maal per 6 maanden vervangen. Gebruik alleen nieuwe sponzen BLUMEC.

• De absorberende sponzen zijn na ongeveer 2-3 weken uitgewerkt; wij raden u dus aan om deze indien nodig te vervangen door een Ferplast spons die u in goede speciaalzaken kunt vinden, of ze in de filter te laten zitten als mechanische filters, waarbij u ze iedere 2-3 weken moet uitspoelen. In ieder geval dienen ze minstens iedere 6 maanden te worden vervangen:

B BLUWAVE 03;

D BLUWAVE 05-07

F BLUWAVE 09.

In dit vakje kunt u ook de actief-koolkorrels BLUCARBON of het zeoliet BLUZEOLITE doen.

- Tijdens behandelingen van de vissen tegen ziektes met oplossingen die aan het water worden toegevoegd, dient u de absorberende spons uit de filter te halen (omdat deze anders de genezende werking van de behandeling tegengaat). Wanneer de behandeling voorbij is, adviseren wij u om een nieuwe spons te nemen.

• Houd altijd de inlaatroosters van de filter schoon. Controleer minstens iedere 2 maanden de pomp en maak deze indien nodig op de volgende manier schoon:

- Schakel de stroom naar de pomp en de verwarming uit, haal de stekkers eruit;

- Schroef de filterdop los;

- Verwijder de pomp, de absorberende spons en de uitlaat van de filter, door deze naar boven te trekken (**B - D - F**);

- Haal de stuwpijp uit de pomp, verwijder de voorplaat en de rotor (**5**). In de BLUWAVE 09 haalt u de BLUMODULAR samen met de bijbehorende sproeibuis (**G - H - I**) uit het filter. Vervang deze indien nodig met een originele nieuwe van Ferplast;

- Verwijder kalkaanslag of onzuiverheden met de zachte borstel BLU 9037 (gebruik nooit schoonmaakmiddelen of chemische stoffen);

- Monteer de pomp weer met bovenstaande aanwijzingen in de omgekeerde volgorde.

Belangrijk

- De biologische materialen dienen niet gewassen te worden. Daarom raden wij aan om deze nooit uit de filter te halen, zodat ze hun actieve bacteriële eigenschappen behouden.
- Indien u echter vindt dat het beter is om deze biologische materialen te vervangen door andere, plaatst u ze in twee afzonderlijke patronen. Laat een periode van minstens 2-3 weken tussen de eerste en de tweede plaatsing (BLUWAVE filters 05, 07 en 09).
- Gebruik alleen originele onderdelen van Ferplast om filtervakjes te vervangen. De garantie geldt niet meer als u andere onderdelen gebruikt.
- Uw winkelier verkoopt ook de onderdelen BLURINGS en BLUBALLS.

BLUWAVE: watercondities altijd onder uw controle

BLUWAVE garandeert automatisch de best mogelijke leefcondities voor vissen en planten, want de BLUWAVE filter controleert al de watereigenschappen op de juiste manier. Het water in het aquarium is eigenlijk een gecompliceerde oplossing bepaald door talrijke chemische en fysische waarden: temperatuur, zuurgraad (pH), totale en carbonaat hardheid (GH, KH), gehalte van verontreinigende substanties (PO₄, NH₃, NO₂, NO₃), enz. Als u wilt, kunt u meer over dit onderwerp lezen in gespecialiseerde literatuur; Voor nu echter, is het belangrijk om te weten dat met het BLUWAVE filter... het eenvoudigweg niet nodig is om een expert in chemie te worden!

RESERVE-ONDERDELEN EN ACCESSOIRES

Ieder onderdeel van het BLUWAVE filter is eenvoudig te vervangen. De onderdelen zijn verkrijgbaar bij de winkelier waar u het aquarium heeft gekocht. Een volledige serie moderne accessoires van Ferplast zijn altijd beschikbaar voor het aanpassen van uw aquarium aan iedere persoonlijke wens. Gebruik alleen originele Ferplast onderdelen voor het vervangen van een onderdeel teneinde zeker te zijn van een goede werking en veiligheid van uw produkt. Bij het installeren van niet-Ferplast onderdelen vervalt de garantie.

GARANTIE

Dit produkt en alle onderdelen en accessoires ervan vallen binnen de grenzen van de in deze paragraaf voorziene garantie en de geldende wettelijke bepalingen. De garantie geldt alleen voor fabricagefouten en omvat kosteloze reparatie of vervanging. De garantie geldt niet voor schade en/of defecten die veroorzaakt zijn door onoplettendheid, slijtage, overtreding van de gebruiks- en veiligheidsvoorschriften die in de onderhavige handleiding staan, ongevallen, ombouwen, oneigenlijk gebruik, verkeerde reparatie, aankoop zonder aankoopbon. Filtermaterialen in het algemeen, de sponzen en de dichtingen zijn niet in de garantie inbegrepen.



GB

IT

FR

D

NL

ES

PT

RU

SK

CS

HU

SV

DA

PL

ADVERTENCIAS PRELIMINARES

- Asegúrese de que el voltaje que se indica en el filtro corresponde al de la red eléctrica de su casa.
- Asegúrese de que su casa está dispone de un interruptor diferencial automático con una corriente de limitación no superior de 30 mA.
- No conecte el filtro a la red eléctrica antes de terminar correctamente todo el proceso de instalación (incluido el llenado de agua del tanque del acuario).
- El filtro ha sido diseñado sólo para ser usado en el interior de la casa.
- Desenchufe siempre el filtro antes de proceder a cualquier trabajo de mantenimiento.
- Asegúrese de que el agua esté siempre por encima del nivel mínimo y por debajo del nivel máximo; ambos niveles aparecen indicados en la parte delantera del filtro BLUWAVE.
- Deje que el cable eléctrico haga un bucle por debajo del enchufe para evitar que las gotas de agua se deslicen por el mismo y lleguen al enchufe (1).
- El cable eléctrico de la bomba no puede ni repararse ni sustituirse; si resultan dañados, deberá cambiar la bomba y el calentador completos.
- Verifique que no estén obstruidas las rejillas de entrada del filtro.
- La temperatura del agua nunca debe superar los 35° C.
- El aireador NO es un juguete para los niños, por lo tanto no deje que lo manipulen niños ni personas incapaces, sin supervisión.
- Este aparato puede ser utilizado por niños que hayan cumplido al menos ocho años de edad y por personas con reducidas capacidades motorias, sensoriales o cognitivas o con experiencia y/o conocimientos insuficientes a condición de que estén supervisados o hayan sido instruidos para el uso en seguridad del aparato y sepan cuáles son los potenciales peligros.
- Está prohibido que los niños limpien el aparato sin la supervisión de un adulto.
- Los niños no deben jugar con el aparato.
- Mantenga el aparato y el cable fuera del alcance de los niños menores de 8 años.



IMPORTANTE - En la Unión Europea la presencia de un contenedor sobre ruedas barrado en el producto, en la documentación o en la confección, indica que el producto no puede ser eliminado como residuo urbano mixto conforme a la Directiva UE (2012/19/EC) y a la normativa local vigente. El producto debe ser eliminado en los centros de recogida selectiva, o en un depósito autorizado para la eliminación de los residuos que derivan del desuso de los equipos eléctricos y electrónicos conforme a las leyes vigentes en el País en el que se encuentra el producto. La gestión inadecuada de este tipo de residuos puede tener impacto negativo en el ambiente y en la salud humana causado por las sustancias potencialmente peligrosas producidas por los equipos eléctricos y electrónicos. Una eliminación correcta de dichos productos contribuirá a un uso eficaz de los recursos naturales. Para mayores informaciones contacte con el vendedor del producto, con las autoridades locales competentes o con las organizaciones nacionales de los fabricantes.

GRACIAS POR ESCOGER LA CALIDAD FERPLAST

Felicidades por haber elegido el filtro BLUWAVE. BLUWAVE ha sido creado para su máximo disfrute y la total seguridad de la vida y salud de sus peces y plantas. Sólo tendrá que dedicarle unos pocos minutos al mes para asegurar la total eficacia de su acuario. BLUWAVE se vende con todos los elementos necesarios para su perfecto funcionamiento. Todos sus componentes han sido probados y cumplen con las normativas de seguridad internacionales.

ALTA TECNOLOGÍA, MÁXIMA SEGURIDAD Y GRAN FUNCIONALIDAD

Cómo crear en poco tiempo un hábitat perfecto para que sus peces se mantengan sanos y usted pueda disfrutar de ellos.

CONTENIDO DEL EMBALAJE

Dentro de la caja encontrará:

- 1 filtro BLUWAVE completo con:
 - material de filtrado
 - bomba BLUPOWER (BLUWAVE 03-05-07)
 - filtro mecánico BLUMODULAR 3 con bomba 1200 l/h (BLUWAVE 09)
- cápsulas BLUSTART especiales para acelerar el proceso de maduración del filtro: 2 cápsulas para los filtros BLUWAVE 03 y 05; 4 cápsulas para el filtro BLUWAVE 07 y 09
- 4/6 ventosas.
- 2 o 3 soportes para filtro.

VERIFICAR LA INTEGRIDAD DE TODOS LOS COMPONENTES

A pesar de que la empresa Ferplast utiliza embalajes seguros y controle cada producto, aconsejamos controlar que el producto no haya sufrido daños accidentales durante el transporte, el almacenamiento o la venta, que podrían haber comprometido sus características iniciales, su funcionalidad y su seguridad.

BLUWAVE 03

Diseñado para acuarios pequeños. Contiene materiales filtrantes y bomba.

Filtrado mecánico

Cesta que contiene dos esponjas sintéticas de distinta porosidad para la eliminación selectiva de partículas y residuos orgánicos. Para extraerla, basta con tirar hacia arriba de las dos asas.

Filtración biológica

Acción biológica realizada por medio de las navajas de cerámica BLURINGS de elevada superficie, introducidas en el compartimiento apropiado, adecuadas para el desarrollo de la flora bacteriana necesaria para oxidar todos los compuestos contaminantes. Se recomienda utilizar exclusivamente materiales filtrantes originales Ferplast, ya probados para garantizar una perfecta acción filtrante.

Filtrado por adsorción

España empapada en carbón activo para la eliminación (adsorción) de los componentes aromáticos y colorantes, y garantizar la máxima transparencia del agua.

BLUPOWER

Bomba centrífuga que hace pasar el agua por el filtro con un flujo establecido. Ideal para asegurar la estabilidad del filtrado.

Boquilla de circulación

Permite ajustar la dirección del flujo de salida del agua del filtro.

Rejillas

Rejillas de toma de agua: la toma superior fuerza el movimiento de las partículas de la superficie y reduce la capa grasa que se forma en la superficie; la toma inferior recoge los residuos del acuario. La doble entrada (tanto a la derecha como a la izquierda del filtro) garantiza siempre el buen funcionamiento del filtro incluso en condiciones de obstrucción, problema típico de las peceras de pequeñas dimensiones.

Compartimiento para termocalefactor

Compartimiento para el termocalefactor en caso de acuarios tropicales de agua dulce o agua salada. Se aconseja el uso de los termocalefactores de la serie BLUCLIMA de Ferplast. El mamparo extraíble permite limpiar fácilmente el compartimiento.

BLUWAVE 05 / 07

Tres niveles y cinco espacios de filtración en un sistema completo de material de filtraje y bomba.

Filtrado mecánico

Cesta que contiene dos esponjas sintéticas de distinta porosidad para la eliminación selectiva de partículas y residuos orgánicos. Para extraerla, basta con tirar hacia arriba de las dos asas.

Filtrado biológico

Doble acción biológica gracias a dos cartuchos especiales que contienen material con amplia superficie (anillos de cerámica BLURINGS y esferas de plástico BLUBALLS) que permite el desarrollo de flora bacteriana necesaria para oxidar los componentes contaminantes. Se recomienda el uso exclusivo de los materiales de filtraje originales de Ferplast, ya que se han comprobado exhaustivamente para asegurar un filtrado perfecto.

Filtrado por adsorción

España empapada en carbón activo para la eliminación (adsorción) de los componentes aromáticos y colorantes, y garantizar la máxima transparencia del agua.

BLUPOWER

Bomba centrífuga que hace pasar el agua por el filtro con un flujo establecido. Ideal para asegurar la estabilidad del filtrado.

Boquilla de circulación

Permite ajustar la dirección del flujo de salida del agua del filtro.



Rejillas de toma de agua

La toma superior fuerza el movimiento de las partículas de la superficie y reduce la capa grasa que se forma en la superficie; la toma inferior recoge los residuos del acuario.

Compartimento para el calentador

Compartimento especial para colocar el calentador en el caso de acuarios de agua dulce o de peces tropicales. Recomendamos escoger la gama de calentadores de Ferplast BLUCLIMA. La mampara movable garantiza una limpieza fácil de la zona donde se coloque el calentador.

BLUWAVE 09

Tres niveles y cinco espacios de filtración en un sistema completo de material de filtraje y bomba.

Filtrado mecánico

Filtrado mecánico realizado por medio del innovador BLUMODULAR compuesto por tres módulos de filtrado de esponjas sintéticas de diferente porosidad, para la eliminación selectiva de las partículas y de los detritos orgánicos. Gracias al spray-bar, una oportuna parte del agua filtrada mecánicamente es dirigida hacia los módulos de filtrado biológico. Además, el spray-bar permite la oxigenación de dicha agua.

Filtrado biológico

Doble actividad biológica gracias a dos cartuchos especiales que contienen material de una gran superficie sobre la cual se desarrolla la flora bacteriana necesaria para oxidar todos los compuestos contaminantes. Se recomienda el uso exclusivo de los materiales de filtraje originales de Ferplast, ya que se han comprobado exhaustivamente para asegurar un filtrado perfecto.

Filtrado por adsorción

Esponja empapada en carbón activo para la eliminación (adsorción) de los componentes aromáticos y colorantes, y garantizar la máxima transparencia del agua.

Rejillas

Rejillas de toma de agua: la toma superior fuerza el movimiento de las partículas de la superficie y reduce la capa grasa que se forma en la superficie; la toma inferior recoge los residuos del acuario.

Compartimento para termocalefactor

En este espacio se puede introducir fácilmente un calefactor BLUCLIMA; este garantiza un control eficiente de la temperatura del agua. Para la regulación es suficiente programar el selector en la cabeza del calefactor a la temperatura deseada. La empresa Ferplast dispone de una amplia gama de calefactores BLUCLIMA de 50 a 300 W.

INSTALACIÓN DEL FILTRO BLUWAVE

Colocar el filtro BLUWAVE dentro del acuario (en un lateral o en la parte posterior).

Para ello utilice:

- los dos soportes especiales que se fijan a las guías de la parte posterior del filtro y que se ajustan al grosor del vidrio del acuario de 3 a 12 mm (4);
- las cuatro ventosas especiales: recomendamos colocarlas en la parte trasera del filtro antes de sumergirlo en el agua;
- silicona para acuarios, de venta en su proveedor habitual;
- guías especiales para la parte superior del acuario, si se trata de un modelo CAYMAN (3A). Si se trata de un modelo DUBAI (3B), fije los enganches y coloque el filtro donde prefiera haciendo que se deslice sobre los raíles correspondientes presentes en el marco.
- Cuando se incorpore un pez tropical en el acuario, es necesario instalar un calentador de agua en el compartimento especial. Ya está disponible la gama de termo calentadores BLUCLIMA, desde 50 hasta 300 W.
- Si está instalando un acuario para peces tropicales de agua dulce, recomendamos poner en el fondo del acuario unos 2 cm de grava fertilizada y cubrirla con 2-3 cm de arenisca o grava. Decore el acuario según sus preferencias (su proveedor habitual podrá ayudarle y aconsejarle).
- Llene el tanque del acuario vertiendo el agua sobre un plato colocado en fondo para evitar que se mueva el material de la base. Se recomienda en general mezclar agua del grifo con un 50% de agua desmineralizada para acuarios; este porcentaje puede variar en función del contenido químico del agua de su grifo (pida a su proveedor que le aconseje sobre la cantidad adecuada de agua desmineralizada).
- Programe la temperatura del calentador (si lo incorpora) según el tipo de peces y plantas elegidos (por ej., los peces tropicales de agua dulce requieren una temperatura media aproximada de 25-26° C).
- Ponga las cápsulas activadoras del filtro BLUSTART (2) en el primer compartimento del filtro: una cápsula para los acuarios de hasta 150 litros; dos cápsulas para acuarios de más de 150 litros. Antes de colocar las plantas en el acuario, le recomendamos que espere 24h hasta que el agua se encuentre en óptimas condiciones.

N.B.

- Para el buen cuidado de sus peces, se recomienda encarecidamente esperar hasta que el filtro haya madurado: el primer pez deberá incorporarse al acuario después de 10-12 días de haber puesto las cápsulas activadoras del filtro BLUSTART. Antes de dicha operación se aconseja controlar los valores de los principales parámetros del agua utilizando adecuados medidores que se pueden conseguir con un vendedor de confianza, quien además podrá aconsejar sobre los valores ideales de temperatura, dureza, etc. en función de las especies de peces y vegetales que se ha decidido criar en el acuario. Es oportuno repetir dicho control frecuentemente.
- Durante el período de maduración del filtro, vaya echando cada día pequeñas cantidades de alimento seco para favorecer la formación de flora bacteriana.
- Cuando incorpore los peces al acuario, añada las restantes cápsulas BLUSTART en el primer compartimento del filtro.

- Se recomienda no poner en el acuario demasiados peces a la vez; es mejor irlos incorporando poco a poco hasta alcanzar la población máxima.

MANTENIMIENTO DEL FILTRO BLUWAVE

Para el mantenimiento del filtro recomendamos:

- Enjuagar todas las esponjas de filtración mecánica por lo menos cada 2-3 semanas.

A BLUWAVE 03;

C BLUWAVE 05 y 07, cuando las cambie, asegúrese de mantener el mismo orden la esponja más fina (a) arriba, la más gruesa (b) abajo;

E BLUWAVE 09;

- Sustituir las esponjas del filtrado mecánico cada 6 meses por lo menos. Utilice sólo los recambios BLUMEC.

- El efecto de la esponja adsorbente se acaba a las 2-3 semanas; por ello le recomendamos reemplazarla, en caso de necesidad, por un recambio de esponja Ferplast, disponible en los establecimientos más importantes, o dejarla en el filtro para que haga una función mecánica, enjuagándola cada 2-3 semanas. En cualquier caso, debe cambiarse cada 6 meses:

B BLUWAVE 03;

D BLUWAVE 05-07;

F BLUWAVE 09.

En este compartimento pueden encontrar lugar también los carbones activos en gránulos BLUCARBON o la zeolita BLUZEOLITE.

- Si los peces deben ser tratados con soluciones añadidas al agua para curar alguna enfermedad, debe sacarse la esponja adsorbente del filtro (para no reducir la eficacia del tratamiento). Una vez terminado el mismo, recomendamos poner una esponja nueva en el filtro.

- Mantener siempre limpias las rejillas del filtro.

- Comprobar el funcionamiento de la bomba al menos cada 2 meses y limpiarla cuando sea necesario de la siguiente manera:

- desconectar la bomba y el calentador de la red eléctrica;

- destornillar la tapa del filtro;

- sacar la bomba, la esponja adsorbente y el tubo de retorno del filtro tirando hacia arriba (B - D - F);

- separar la bomba del tubo de retorno, sacar la sección frontal y retirar el rotor (5). Del BLUWAVE 09 retire el BLUMODULAR junto con el relativo spray-bar (G - H - I). Si fuera necesario sustituya el rotor con el recambio original Ferplast;

- eliminar todos los depósitos de cal e impurezas con el cepillo suave BLU 9037 (no utilizar detergentes o sustancias químicas);

- volver a montar la unidad siguiendo estas instrucciones en sentido inverso.

Importante

- Los materiales biológicos no deben lavarse. Le sugerimos no sacarlos nunca del filtro para que mantengan activas sus propiedades bacterianas.

- Si cree que puede ser beneficioso reemplazar estos materiales biológicos por otros distintos, póngalos por separado en los dos cartuchos dejando transcurrir al menos 2-3 semanas entre cada introducción (filtros BLUWAVE 05, 07 y 09).

- Utilice sólo elementos originales de Ferplast para reemplazar cualquier pieza de los filtros. El uso de recambios de otras marcas anula la garantía.

- Con su revendedor están disponibles los recambios BLURINGS y BLUBALLS.

BLUWAVE: control constante de las condiciones del agua

BLUWAVE le asegura automáticamente las mejores condiciones de vida de los peces y plantas, porque controla correctamente todas las propiedades del agua. El agua del acuario está formada por una compleja solución definida por muchos parámetros físicos y químicos: temperatura, acidez (pH), dureza (dGH) y alcalinidad (KH), contenido en sustancias contaminantes (PO₄, NH₃, NO₂, NO₃), etc. Si lo desea, puede obtener más información sobre estos temas en la literatura especializada; pero sepa que con el filtro BLUWAVE no le hace falta convertirse en un experto en química.

PIEZAS DE RECAMBIO Y ACCESORIOS

Todos los componentes del filtro BLUWAVE pueden sustituirse fácilmente. Encontrará los recambios en su proveedor habitual. Siempre tendrá a su disposición la última gama de accesorios Ferplast para adaptar su filtro a sus necesidades particulares. Si tiene que sustituir alguna pieza para asegurar el buen funciona y la seguridad del producto, utilice solamente los repuestos originales de Ferplast. La instalación de recambios de otras marcas anula la garantía.

GARANTÍA

Este producto y todos sus componentes y accesorios están cubiertos por la garantía dentro de los límites previstos en cláusula y los reglamentos legales vigentes. La garantía es válida sólo por defectos de fabricación e incluye la reparación o la sustitución gratuita. La garantía decae por daños o defectos causados por incuria, desgaste, uso no conforme a las indicaciones y advertencias descritas en el presente manual, accidentes, alteraciones, uso impropio, reparaciones erradas, adquisición sin comprobante de pago. Quedan excluidos de la garantía las esponjas, las empaquetaduras y los materiales filtrantes en general.



AVISOS PRELIMINARES

- Certifique-se de que a voltagem indicada no aparelho corresponde à voltagem da fonte de energia da sua casa.
- Certifique-se de que a sua casa está protegida por um disjuntor automático com uma corrente de disparo não superior a 30 mA.
- Não conecte o filtro na energia antes de concluir corretamente todos os procedimentos de instalação (incluindo encher o aquário com água).
- O filtro destina-se apenas ao uso interno.
- Sempre desconecte o filtro da energia elétrica antes de realizar qualquer manutenção.
- Garanta que o nível da água fique sempre acima do nível mínimo e abaixo do máximo; ambos são mostrados na frente do filtro BLUWAVE.
- Certifique-se que o cabo fique abaixo da altura da tomada para que gotas de água não escorram acidentalmente pelo cabo e entrem na tomada (1).
- O cabo de alimentação da bomba não pode ser reparado ou substituído; se danificado, toda a bomba ou aquecedor deve ser substituído.
- Verifique se as grades de entrada do filtro não estão obstruídas.
- A temperatura da água não deve exceder 35 °C
- Este aparelho pode ser usado por crianças maiores de 8 anos, pessoas com capacidades físicas, sensoriais ou mentais reduzidas ou falta de experiência e conhecimento se lhes for dada supervisão e instrução com relação ao aparelho de uma maneira segura, e se eles entenderem os riscos envolvidos.
- Crianças não devem brincar com este aparelho.
- Limpeza e manutenção de uso não devem ser feitas por crianças sem supervisão.
- Mantenha o aparelho e seu cabo longe do alcance de crianças menores que 8 anos.



IMPORTANTE –Dentro da União Europeia, um símbolo de lixeira com um traço cruzado no produto, na documentação ou embalagem indica que o produto não pode ser eliminado no fluxo de resíduos domésticos, em conformidade com a Diretiva UE (2012/19/EC) e com a normativa local vigente. O produto deve ser eliminado nos centros de reciclagem ou centros de eliminação de resíduos autorizados para equipamentos elétricos e eletrônicos, em conformidade com as leis vigentes no país em que o produto se encontra. O descarte impróprio deste tipo de resíduos pode ter um impacto negativo no ambiente e na saúde humana, causada pelas substâncias potencialmente perigosas produzidas por equipamentos elétricos e eletrônicos. O descarte correto destes produtos contribuirá ainda para um uso eficaz dos recursos naturais. Mais informações estão disponíveis no revendedor do produto, autoridades locais competentes e as organizações nacionais de fabricantes.

OBRIGADA POR ESCOLHER A QUALIDADE FERPLAST

Parabéns por ter escolhido o filtro BLUWAVE. O BLUWAVE foi desenvolvido para lhe dar o maior prazer e proteger totalmente a vida e a saúde dos seus peixes e plantas. Poucos minutos de manutenção por mês é o necessário para garantir que o aquário esteja sempre perfeitamente eficiente. BLUWAVE é fornecido com tudo o que é necessário para funcionar no seu melhor. Todas as peças foram totalmente testadas e estão em conformidade com os regulamentos relativos à segurança internacional.

A MAIS ALTA TECNOLOGIA, SEGURANÇA MÁXIMA E O MAIS ALTO DESEMPENHO

Como criar rapidamente um habitat perfeito que irá manter o seu peixe saudável e você feliz.

ABRINDO A CAIXA

Dentro da embalagem você vai encontrar:

- n°1 filtro BLUWAVE completo com:
 - Material de filtragem
 - Bomba BLUPOWER (BLUWAVE 03-05-07)
 - Filtro mecânico BLUMODULAR 3 com bomba 1,200 l/h (BLUWAVE 09)
- n°2 (para filtros BLUWAVE 03 e 05) ou 4 (para filtros BLUWAVE 07 e 09) cápsulas BLUSTART (cápsulas especiais que aceleram o processo de maturação do filtro)
- n° 4/6 ventosas.
- n° 2/3 suportes do filtro

VERIFIQUE A INTEGRIDADE DE TODOS OS COMPONENTES

Embora a Ferplast use embalagens seguras e inspecione individualmente cada produto, recomendamos verificar se há danos acidentais que possam ocorrer durante o transporte, armazenamento e venda, o que poderia comprometer as características iniciais, a funcionalidade e a segurança do produto.

BLUWAVE 03

Desenvolvido para aquários pequenos. Completo com material de filtragem e bomba.

Filtragem mecânica

Duas cestas independentes, facilmente removíveis, contendo duas esponjas de porosidades diferentes para filtragem mecânica. Para remover do filtro, basta puxar as duas alças para cima.

Filtragem biológica

Os anéis de cerâmica BLURINGS com amplas superfícies no seu compartimento especial, cria a ação biológica e são ideais para desenvolver a flora bacteriana necessária para oxidar compostos poluentes. Somente materiais de filtragem originais Ferplast, que já são testados para garantir a filtragem perfeita, devem ser usados.

Filtragem adsortiva

Esponja embebida em carvão ativado para a remoção (adsorção) de compostos aromáticos e coloridos para garantir a máxima clareza da água.

BLUPOWER

Bomba centrífuga que força a água para dentro do filtro a uma vazão fixa, ideal para garantir a estabilidade da ação de filtragem.

Jato de circulação

Jato de circulação que permite ajustar a direção do fluxo de água da saída do filtro.

Grades de entrada de água:

a entrada no topo força o movimento das partículas da superfície e limita a camada oleosa, que se forma na superfície; a entrada mais baixa coleta resíduos do aquário. A entrada dupla (lados direito e esquerdo do filtro) garante continuamente o funcionamento adequado do filtro, mesmo se um depósito de sujeira se formar, comum em tanques pequenos.

Compartimento do aquecedor

Compartimento para o aquecedor, no caso de tanques tropicais de água doce e salgada. Os aquecedores BLUCLIMA da Ferplast devem ser usados. O painel removível facilita a limpeza do compartimento.

BLUWAVE 05 / 07

Três estágios de filtragem e cinco espaços de filtros em um sistema completo de material de filtragem e bomba.

Filtragem mecânica

Cesta contendo duas esponjas sintéticas de porosidade diferente, para a remoção seletiva de partículas e resíduos orgânicos. Para removê-la do filtro, basta puxar as duas alças para cima.

Filtragem biológica

Dupla ação biológica graças a dois cartuchos especiais contendo material com ampla área de superfície (anéis de cerâmica BLURINGS e esferas plásticas BLUBALLS) adequada para o desenvolvimento da flora bacteriana necessária para oxidar todos os compostos poluentes. Recomenda-se que apenas sejam utilizados materiais filtrantes originais Ferplast - estes já foram totalmente testados para garantir uma filtragem perfeita.

Filtragem adsortiva

Esponja embebida em carvão ativado para a remoção (adsorção) de compostos aromáticos e coloridos para garantir a máxima clareza da água.

BLUPOWER

Bomba centrífuga que força a água para dentro do filtro a uma vazão fixa, ideal para garantir a estabilidade da ação de filtragem.

Jato de circulação

Jato de circulação que permite ajustar a direção do fluxo de água da saída do filtro.

Grades de entrada de água:

a entrada no topo força o movimento das partículas da superfície e limita a camada oleosa, que se forma na superfície; a entrada mais baixa coleta resíduos do aquário.

Compartimento do aquecedor

Compartimento especial onde posicionar o aquecedor em aquários de água doce ou aquários marinhos tropicais. Recomendamos usar o aquecedor BLUCLIMA da Ferplast. O divisor removível permite a limpeza fácil do compartimento do aquecedor.

BLUWAVE 09

Três estágios de filtração e cinco espaços de filtro em um sistema completo de material de filtração e bomba.

Filtração mecânica

Filtração mecânica através do inovador BLUMODULAR, feito de 3 módulos de filtração com esponjas sintéticas de diferentes porosidades para a eliminação seletiva de partículas e resíduos orgânicos. Graças à barra de pulverização, uma quantidade apropriada de água filtrada mecanicamente é transportada para os módulos de filtração biológica. A barra de pulverização também permite que esta água seja oxigenada.

Filtração biológica

Dupla ação biológica graças a dois cartuchos especiais contendo material com ampla área de superfície, adequada para o desenvolvimento da flora bacteriana necessária para oxidar todos os compostos poluentes. Recomenda-se que apenas sejam utilizados materiais filtrantes originais Ferplast – estes já foram totalmente testados para garantir uma filtração perfeita.

Filtração adsorvente

Esponja embebida em carvão ativado para a eliminação (adsorção) de compostos aromáticos e coloridos para garantir a máxima clareza da água.

Grades de entrada de água:

a entrada no topo força o movimento das partículas da superfície e limita a camada oleosa, que se forma na superfície; a entrada mais baixa coleta resíduos do aquário.

Compartimento do aquecedor

Um aquecedor BLUCLIMA é facilmente inserido neste compartimento. Garante controle eficiente da temperatura da água. Para ajustar, simplesmente ajuste o seletor no topo do aquecedor na temperatura desejada. A Ferplast possui uma ampla linha de aquecedores BLUCLIMA de 50 – 300 W.

INSTALANDO O FILTRO BLUWAVE

Posicione o filtro BLUWAVE dentro do aquário (na lateral ou atrás).

Você pode usar:

- os suportes especiais a serem aplicados nas guias na parte de trás do filtro, ajustado à espessura do vidro do aquário de 3 a 12 mm (4);
- as ventosas especiais 4/6: recomendamos aplicá-las na parte de trás do filtro antes de mergulhá-lo na água;
- silicone para aquários, disponível no seu revendedor;
- as guias especiais na parte superior do aquário, se este for um aquário CAYMAN (3a); se for um modelo DUBAI ajuste os ganchos especiais antes de fixar nas guias da moldura (3b).
- Ao montar um aquário tropical é importante que um aquecedor seja usado. Uma linha de aquecedores BLUCLIMA de 30 a 300 W está disponível.
- Se você está montando um aquário para peixes tropicais de água doce, recomendamos colocar cerca de 2 cm de cascalho fertilizado no fundo do aquário e cobri-lo com 2-3 cm de areia ou cascalho. Decore o aquário como quiser (seu revendedor local poderá ajudá-lo e aconselhá-lo).
- Encha o aquário derramando água em um prato colocado no fundo para evitar que o material usado para criar a base seja movimentado. Em geral, é aconselhável misturar a água da torneira com cerca de 50% de água desmineralizada para aquários; no entanto, essa porcentagem pode variar de acordo com o conteúdo químico da sua água da torneira (obtenha conselhos e a quantidade certa de água desmineralizada com o seu revendedor).
- Ajuste a temperatura do aquecedor (se presente) de acordo com o tipo de peixes e plantas escolhidos (por exemplo, para peixes de água tropical doce a temperatura média é cerca de 25-26 °C).
- Coloque 1 (aquários até 150 litros) ou 2 (aquários com mais de 150 litros) cápsulas ativadoras de filtro BLUSTART (2) no primeiro compartimento do filtro. Antes de arrumar as plantas no aquário recomendamos esperar pelo menos um dia para dar tempo da água estabilizar.

Observações

- Para cuidar e proteger seu peixe, é altamente recomendável aguardar até que o filtro tenha maturado: O primeiro peixe deve ser introduzido apenas 10 a 12 dias após a adição das cápsulas ativadoras de filtro BLUSTART. Antes de realizar esta operação, os principais parâmetros da água devem ser verificados usando um kit de testes especial disponível com seu revendedor, que também pode sugerir a temperatura ideal da água, dureza, etc., dependendo dos tipos de peixes e plantas que você decidiu ter em seu tanque. Esses parâmetros devem ser testados com frequência.
- Durante o período de maturação do filtro, adicione uma pequena quantidade de comida seca por dia: isso ajudará na formação da flora bacteriana.
- Ao adicionar o peixe, insira o restante das cápsulas ativadoras de filtro BLUSTART no primeiro compartimento do filtro.
- Recomendamos não colocar muitos peixes no aquário de uma só vez, mas sim alcançar a população máxima gradualmente.

MANUTENÇÃO DO FILTRO BLUWAVE

Os principais procedimentos de manutenção recomendados são:

- Lavar todas as esponjas de filtração mecânica pelo menos a cada 2-3 semanas:
- A** BLUWAVE 03;
C BLUWAVE 05 e 07, ao substituí-los, certifique-se de que a ordem correta seja mantida: esponja fina em cima (a), esponja grossa em baixo (b);
E BLUWAVE 09.

- Substituir as esponjas de filtração mecânica pelo menos a cada 6 meses. Utilize apenas peças de reposição BLUMEC.
- O efeito da esponja adsorvente cessa em cerca de 2-3 semanas; por isso, aconselhamos, se necessário, substituí-la por uma esponja de reposição Ferplast disponível nos principais revendedores ou deixá-la no filtro para executar uma função mecânica, enxaguando a cada 2-3 semanas. Em qualquer caso, deve ser trocada pelo menos a cada 6 meses;

B BLUWAVE 03;

D BLUWAVE 05-07;

F BLUWAVE 09.

Os grânulos de carvão ativado BLUCARBON ou o zeólito BLUZEOLITE também podem se encaixar nessa seção.

Durante os períodos em que os peixes estão sendo tratados com uma solução adicionada na água para doenças ou enfermidades, a esponja adsorvente deve ser removida do filtro (para que ela não reduza os efeitos benéficos do tratamento). Quando o tratamento terminar, recomendamos colocar uma nova esponja.

- Mantenha sempre as grades de entrada do filtro limpas.
- Verifique a bomba pelo menos a cada 2 meses e limpe-a quando necessário da seguinte forma:
 - desconecte a bomba e o aquecedor da energia;
 - desenrosque a parte superior do filtro;
 - retire a unidade da bomba, a esponja adsorvente e o tubo de retorno do filtro, puxando-o para cima (**B - D - F**);
 - remova a bomba do tubo de retorno, remova a parte frontal e remova o rotor (**5**). No BLUWAVE 09, remova o BLUMODULAR juntamente com a barra de pulverização relativa (**G - H - I**). Se necessário, substitua o rotor por uma peça de reposição original da Ferplast;
 - remova qualquer calcário ou impurezas com uma escova macia BLU 9037 (nunca use detergentes ou substâncias químicas);
 - remonte a unidade seguindo estas instruções ao contrário.

Importante

- Os materiais biológicos não devem ser lavados. Portanto, sugerimos nunca removê-los do filtro para que eles mantenham suas propriedades bacterianas ativas.
- No entanto, se você acha que é benéfico substituir esses materiais biológicos por outros de um tipo diferente dos da Ferplast, coloque-os nos dois cartuchos separadamente, deixando um período de pelo menos 2-3 semanas entre cada introdução (filtros BLUWAVE 05, 07 e 09).
- Use somente peças originais da Ferplast para substituir qualquer componente do filtro. O uso de peças não Ferplast anula a garantia.
- As peças de reposição BLURINGS e BLUBALLS estão disponíveis em seu revendedor local.

BLUWAVE: condições de água sempre sob seu controle

BLUWAVE garante automaticamente as melhores condições de vida possíveis para peixes e plantas porque controla corretamente todas as propriedades da água. A água no aquário é, na verdade, uma solução complexa definida por numerosas "leituras" químicas e físicas: temperatura, acidez (pH), dureza total e carbônica (GH, KH), teor em substâncias poluentes (PO₄, NH₃, NO₂, NO₃), etc. Se você quiser, você pode estudar mais sobre esses assuntos na literatura especializada; por enquanto, no entanto, é importante saber que com o filtro BLUWAVE... simplesmente não é necessário se tornar um especialista em química!

PEÇAS DE REPOSIÇÃO E ACESSÓRIOS

Cada parte do filtro BLUWAVE pode ser facilmente substituída. As peças estão disponíveis no revendedor onde você comprou o filtro. Uma gama completa de acessórios Ferplast atualizados está sempre disponível para adaptar seu filtro às suas necessidades individuais. Para substituir qualquer peça e sempre garantir o funcionamento completo e a segurança do seu produto, use somente peças originais da Ferplast. A instalação de peças não Ferplast anula a garantia.

GARANTIA

Este produto e todas as suas partes e acessórios são cobertos por garantia dentro dos limites previstos neste parágrafo e os regulamentos legais atualmente em vigor. A garantia é válida somente para defeitos de fabricação e inclui reparos ou substituições dos produtos sem custo. A garantia não é válida para qualquer dano e/ou defeito causado por negligência, uso que não esteja de acordo com as indicações e avisos relatados neste manual, acidentes, adulteração, mau uso, reparos inadequados e compras não acompanhadas de uma nota fiscal.

GB

IT

FR

D

NL

ES

PT

RU

SK

CS

HU

SV

DA

PL

МЕРЫ ПРЕДОСТОРОЖНОСТИ

- Удостоверьтесь, что напряжение, указанное на корпусе насоса, соответствует напряжению в вашем доме.
- Перед включением удостоверьтесь, что электросеть вашей квартиры оборудована устройством защитного отключения (УЗО) с током утечки не больше, чем 30 мА.
- Не подключайте фильтр к электросети прежде, чем правильно завершите все процедуры по установке аквариума, включая заполнение его водой.
- Фильтр предназначен для использования только внутри помещения.
- Всегда отключайте фильтр от электросети перед выполнением любого обслуживания аквариума.
- Следите, чтобы уровень воды находился выше минимальной отметки на корпусе фильтра BLUWAVE, но не выше максимальной отметки фильтра BLUWAVE.
- Включая вилку в розетку, следите, чтобы электропровод образовывал петлю. В противном случае вода может по проводу попасть в розетку, вызвав короткое замыкание и пожар (1).
- Электропровод насоса не может быть восстановлен или заменен; при его повреждении необходимо заменить насос.
- Проверьте, что решетки водозабора фильтра не закрыты.
- Температура воды не должна превышать 35°C.
- Данный прибор может использоваться детьми от 8 лет и старше, а также лицами с ограниченными физическими, сенсорными или умственными способностями, лицами с недостаточным опытом и знаниями, только если они находятся под присмотром или получили необходимые инструкции относительно использования данного устройства безопасным способом и понимают связанные с этим опасности.
- Дети не должны играть с прибором. Очистка и доступное пользователю техническое обслуживание не должно производиться детьми без присмотра.
- Держите сам прибор и электрический шнур в недосягаемости детей младше 8 лет.



ВАЖНО! - В пределах Европейского Союза наличие перечеркнутого мусорного контейнера на колесах на продукции, документации или на упаковке, указывает на запрет утилизации вышеуказанного вместе со смешанными бытовыми отходами, в соответствии с Директивой ЕС (2012/19/ЕС) и действующего национального законодательства. Продукция должна утилизироваться в сборных пунктах дифференцированных отходов или в авторизованных местах складирования и утилизации отходов электрического и электронного оборудования, в соответствии с действующим законодательством Страны нахождения продукции. Неправильное обращение с отходами подобного типа может вызвать негативное влияние на окружающую среду и здоровье человека из-за потенциально опасных материалов, вырабатываемых электрическим и электронным оборудованием. Кроме того, правильная утилизация подобных материалов способствует эффективному использованию природных ресурсов. Дополнительную информацию можно получить у поставщика продукции, в местных компетентных органах и национальных организациях производителей.

СПАСИБО ЗА ТО, ЧТО ВЫ ВЫБРАЛИ КАЧЕСТВО КОМПАНИИ FERPLAST

Поздравляем вас с выбором фильтра BLUWAVE. Фильтр BLUWAVE разработан для обеспечения полной безопасности для жизни и здоровья ваших рыб и растений и приятно удивит вас. Несколько минут в месяц на обслуживание — это все, что от вас нужно, чтобы обеспечить эффективное функционирование аквариума. Фильтр BLUWAVE снабжен всем, что необходимо для его нормальной работы. Все его компоненты полностью проверены и соответствуют требованиям международных правил техники безопасности.

ВЫСОЧАЙШИЕ ТЕХНОЛОГИИ, МАКСИМАЛЬНАЯ БЕЗОПАСНОСТЬ, ВЫСОЧАЙШИЕ РАБОЧИЕ ХАРАКТЕРИСТИКИ

Поможет быстро создать идеальную среду обитания, в которой ваши рыбы будут здоровыми вам на радость.

ОТКРЫВ КОРОБКУ, ВЫ НАЙДЕТЕ

- один фильтр BLUWAVE в полной комплектации:
 - фильтрующий материал
 - насос BLUPOWER (BLUWAVE 03-05-07)
 - механический фильтр BLUMODULAR 3 с насосом 1200 л/ч (BLUWAVE 09)
- две (для фильтров BLUWAVE 03 и 05) или 4 (для фильтров BLUWAVE 07 и 09) капсулы BLUSTART (специальные капсулы, ускоряющие процесс фильтрации)
- 4-6 присосок.
- 2-3 крепежа.

ПРОВЕРЬТЕ ЦЕЛОСТНОСТЬ ВСЕХ КОМПОНЕНТОВ

Несмотря на то, что Ferplast использует безопасную упаковку и проверяет каждый продукт в отдельности, мы рекомендуем проверять упаковку на повреждения, которые могли быть получены во время транспортировки, разгрузки и продажи и которые могли бы нарушить характеристики, функционирование и безопасность продукта.

BLUWAVE 03

Разработан для небольших аквариумов. Комплектуется фильтрационным материалом и насосом.

Механическая фильтрация

Две корзины, содержащие две синтетические губки с порами различного размера, для механической фильтрации. Чтобы вынуть их из фильтра, потяните вверх за две ручки.

Биологическая фильтрация

Кольца BLURINGS с широкой поверхностью идеальны для создания бактериальной флоры, необходимой для удаления продуктов жизнедеятельности животных и растений. Рекомендуется использование только оригинальных фильтрующих наполнителей компании Ferplast, проверенных в работе и гарантирующих прекрасную очистку воды.

Адсорбционная фильтрация

Губка, пропитанная частицами активированного угля, служит для удаления (адсорбции) органических и красящих веществ и гарантирует максимальную прозрачность воды.

BLUPOWER

Центробежный насос прогоняет загрязненную воду через фильтр с необходимой скоростью, позволяя стабильно осуществлять фильтрацию воды.

Направляющая насадка (дефлектор)

Позволяет изменять направление потока очищенной воды.

Решетки водозабора

Решетки в верхней части фильтра позволяют собирать легкие частицы грязи и маслянистую, бактериальную пленку; решетки, находящиеся в нижней части фильтра — мусор из придонной зоны аквариума. Двойной вход (с правой и левой стороны фильтра) всегда гарантирует непрерывную работу фильтра даже при сильном загрязнении фильтрующего материала, что типично для маленьких аквариумов.

Камера для нагревателя

Специальная камера для установки нагревателя в тропических пресноводных или морских аквариумах

Аквариумах

Мы рекомендуем использовать нагреватель BLUCLIMA компании Ferplast. Съемная перегородка позволяет легко очистить камеру для нагревателя.

BLUWAVE 05 / 07

Три уровня фильтрации и пять фильтрационных камер, полный комплект фильтрующих материалов и насос.

Механическая фильтрация

Корзина, содержащая две синтетические губки с порами различного размера для раздельного удаления частиц мусора и органических отходов. Чтобы вынуть ее из фильтра, потяните вверх за две ручки.

Биологическая фильтрация

Удвойте биологическую очистку благодаря двум специальным картриджам, содержащим специальные наполнители с большой площадью поверхности: керамические кольца BLURINGS и пластмассовые сферы BLUBALLS. Они необходимы для развития полезных бактерий, удаляющих продукты жизнедеятельности животных и растений. Рекомендуется использование только оригинальных фильтрующих наполнителей компании Ferplast.

Адсорбционная фильтрация

Губка, пропитанная частицами активированного угля, служит для удаления (адсорбции) органических и красящих веществ и гарантирует максимальную прозрачность воды.

BLUPOWER

Центробежный насос прогоняет загрязненную воду через фильтр с необходимой скоростью, позволяя стабильно осуществлять фильтрацию воды.

Направляющая насадка (дефлектор)

Позволяет изменять направление потока очищенной воды.



GB

IT

FR

D

NL

ES

PT

RU

SK

CS

HU

SV

DA

PL

4E
ть.
ые
лы
и,
ть
ой
ой
ко
их
и
яя
ую
ой
эм
ет
..
ия
ые
зы
ти
ей
и
яя

Решетки водозабора

Решетки в верхней части фильтра позволяют собирать легкие частицы грязи и маслянистую бактериальную пленку; решетки, находящиеся в нижней части фильтра — мусор из придонной зоны аквариума.

Камера для нагревателя

Специальная камера для установки нагревателя в тропических пресноводных или морских

Аквариумах

Мы рекомендуем использовать нагреватель BLUCLIMA компании Ferplast. Съемная перегородка позволяет легко очистить камеру для нагревателя.

BLUWAVE 09

Три уровня фильтрации и пять фильтрационных камер, полный комплект фильтрующих материалов и насос.

Механическая фильтрация

Механическая фильтрация осуществляется с помощью инновационного блока BLUMODULAR, содержащего 3 модуля фильтрации из синтетической губки с различной пористостью для удаления частиц мусора различного размера и органических отходов. Благодаря флейте вода после механической очистки распыляется над картриджами биологической фильтрации и насыщается Кислородом. Флейта также позволяет насыщать воду кислородом.

Биологическая фильтрация

Удвойте биологическую очистку благодаря двум специальным картриджам, содержащим специальные наполнители с большой площадью поверхности для развития бактерий, разлагающих продукты метаболизма. Рекомендуется использовать только оригинальные наполнители Ferplast, поскольку только они были проверены в работе и обеспечивают гарантированное качество очистки.

Адсорбционная фильтрация

Губка, пропитанная частицами активированного угля, служит для удаления (адсорбции) органических и красящих веществ и гарантирует максимальную прозрачность воды.

Решетки водозабора

Решетки в верхней части фильтра позволяют собирать легкие частицы грязи и маслянистую бактериальную пленку; решетки, находящиеся в нижней части фильтра — мусор из придонной зоны аквариума.

Камера для нагревателя

Нагреватель BLUCLIMA легко вставляется в специальную камеру. Это гарантирует эффективный контроль температуры воды. Для этого поверните ручку регулятора до совпадения указателя с показателем нужной температуры. У Ferplast имеется широкий выбор нагревателей BLUCLIMA мощностью от 50 до 300 Вт.

УСТАНОВКА ФИЛЬТРА BLUWAVE

Устанавливая фильтр BLUWAVE в аквариуме на боковую или заднюю стенку вы можете использовать:

- специальные скобки, которые могут быть установлены на задней стенке фильтра (пригодны при толщине аквариумного стекла от 3 до 12 мм (4));
- четыре (шесть) специальных присосок: мы рекомендуем прикреплять их к задней стенке фильтра перед его погружением в воду;
- силиконовый клей для аквариумов (продается в зоомагазине);
- если применяется аквариум модели SAYMAN — специальные направляющие на верхней раме аквариума (3A); если это модель DUBAI, установите специальные крючки перед тем, как прикрепить его к направляющим на раме (3B).
- При устройстве тепловодного аквариума обязательно используйте нагреватель. В продаже имеется линейка нагревателей BLUCLIMA от 30 до 300 Вт.
- Если вы устраиваете аквариум для пресноводных рыб, мы рекомендуем положить на дно аквариума около 2 см удобренного грунта, засыпав его приблизительно 2—3 см крупного песка или гравия. Оформите аквариум по своему вкусу (продавец зоомагазина может порекомендовать вам необходимые декорации и растения).
- Заполняя аквариум, наливайте воду на тарелку, положенную на грунт, чтобы предотвратить его размывание. При высокой жесткости водопроводной воды (свыше 15—20°) ее желательно смешать с 50 % обессоленной воды. Необходимые пропорции вам помогут рассчитать в зоомагазине.
- Установите необходимую температуру на шкале терморегулятора нагревателя в зависимости от требований рыб и растений (например, для большинства тропических рыб необходима температура 24—26 °C).
- Поместите в первую камеру фильтра капсулы BLUSTART из расчета — одну на аквариум емкостью до 150 литров и две — на аквариум емкостью более 150 л (2). Перед посадкой растений в аквариум мы рекомендуем подождать хотя бы один день, пока температура в аквариуме не стабилизируется.

ВНИМАНИЕ

- Чтобы снизить влияние стресса, приобретайте рыбок для вашего аквариума через 10—12 дней после внесения в фильтр капсул BLUSTART. Перед заселением аквариума желательно проверить основные параметры аквариумной воды (рН, жесткость, содержание аммиака, нитритов, нитратов, фосфатов и др.) с помощью специального тестера, который можно приобрести в зоомагазине. Там же вам посоветуют оптимальную температуру, жесткость воды в зависимости от типа рыб и растений в вашем аквариуме. Эти параметры нужно проверять регулярно.
- В период «созревания» фильтра рекомендуется ежедневно насыпать в воду небольшое количество корма: это ускорит микробиологические процессы, происходящие в фильтре.
- Перед посадкой в аквариум рыб поместите в первую камеру оставшиеся капсулы BLUSTART.
- Мы не рекомендуем сажать в аквариум сразу много рыб. Увеличивайте их количество постепенно, на протяжении нескольких недель.

УХОД ЗА ФИЛЬТРОМ BLUWAVE

Мы рекомендуем выполнять следующее обслуживание фильтра:

- Промывайте все губки механической фильтрации, по меньшей мере, раз в 2-3 недели.
- A** BLUWAVE 03;
- C** BLUWAVE 05 и 07, Помещая губки в фильтр, не перепутайте порядок их размещения: сверху – мелкопористая губка (a), ниже – крупнопористая губка (b);
- E** BLUWAVE 09.
- Заменяйте губки механического фильтра, по крайней мере, раз в полгода. Используйте только губки BLUMEC.
- Адсорбирующая губка теряет свои свойства приблизительно через 2 - 3 недели использования. Мы рекомендуем, при необходимости, заменить ее на новую или оставить в фильтре для выполнения функции механической фильтрации, осуществляя ее промывку каждые 2 - 3 недели. В любом случае, заменять губку необходимо каждые 6 месяцев.
- B** BLUWAVE 03;
- D** BLUWAVE 05-07;
- F** BLUWAVE 09.
- В этом отсеке фильтра можно использовать гранулы активированного угля BLUCARBON или цеолит BLUZEOLITE.
- В том случае, если в аквариум с заболевшими рыбами Вы будете вносить лекарственные средства, удалите губку с угольным напылением (уголь поглощает лекарственные средства, снижая эффективность их воздействия на источник болезни). После того, как рыбы выздоровеют, установите в фильтр новую адсорбирующую губку.
- Всегда поддерживайте всасывающие решетки фильтра в чистом состоянии.
- Проверьте работу насоса, по крайней мере, раз в 2 месяцев, при необходимости очищая его детали следующим образом:
 - отключите насос и нагреватель от электросети;
 - снимите крышку фильтра;
 - выньте насос, адсорбирующую губку и соединительный патрубков, потянув их вверх (B-D-F);
 - отделите насос от сливной трубки, снимите переднюю панель и выньте ротор (5). В фильтре «BLUWAVE 09» насос вынимают вместе с модулем BLUMODULAR и разбрызгивающим соплом (G-H-I). В случае необходимости, замените ротор насоса на оригинальную деталь производства фирмы Ferplast.
 - удалите известковый налет с помощью мягкой щетки BLU 9037 (никогда не используйте моющие средства или химические препараты).
 - соберите насос и фильтр в обратном порядке.

Важно

- Наполнители фильтра биологической очистки нельзя мыть. Мы не рекомендуем вынимать их из корпуса фильтра для сохранения бактериальных свойств.
- При необходимости замены наполнителей фильтра биологической очистки используйте наполнители фирмы Ferplast. При этом замените сначала один наполнитель, а через 2—3 недели — второй (фильтры «BLUWAVE 05, 07 и 09»).
- При замене каких-либо деталей и наполнителей к используемым фильтрам применяйте только оригинальные запасные части фирмы Ferplast.
- BLURINGS и BLUBALLS приобретайте в Вашем зоомагазине.

BLUWAVE: Качество воды всегда под вашим контролем

Фильтр BLUWAVE автоматически создает максимально лучшие условия жизни для рыбы и растений, потому что надежно контролирует все процессы в воде. Аквариумная вода имеет сложный состав, определяемый многочисленными химическими и физическими параметрами: температура, кислотность (рН), полная и карбонатная жесткость (GH, KH), содержание продуктов жизнедеятельности (PO₄, NH₃, NO₂, NO₃), и т.д. При желании вы можете узнать больше информации из специальной литературы, но пока вам надо знать одно: фильтр BLUWAVE настолько прост в работе, что вам не надо быть экспертом-химиком!

ЗАПЧАСТИ И АКСЕССУАРЫ

Каждая часть фильтра BLUWAVE может быть легко заменена. Запасные части можно купить в зоомагазине, где был приобретен фильтр. Полный комплект аксессуаров Ferplast всегда имеется в продаже. При замене каких-либо деталей применяйте только оригинальные запасные части фирмы Ferplast. Использование неоригинальных запасных частей и комплектующих приводит к аннулированию гарантии на фильтр.

ГАРАНТИЯ

На этот продукт и все его части и аксессуары распространяется гарантия в пределах, предусмотренных настоящим пунктом и действующими правовыми нормами. Гарантия распространяется только на производственный брак и предполагает их бесплатный ремонт или замену. Гарантия не распространяется на поломки или повреждения, вызванные халатностью, использованием, не предусмотренным инструкциями, изложенными в данном руководстве, несчастными случаями, изменениями, неправильным использованием, неправильным ремонтом и при отсутствии квитанции. Гарантия не распространяется на губки, уплотнительный блок и фильтрационные вещества.



PREDBEŽNÉ UPOZORNENIA

- Uistite sa, že napätie uvedené na prístroji zodpovedá napätiu elektrickej siete vo vašej domácnosti.
- Uistite sa, že vaša domácnosť je chránená ističmi s prevádzkovým prúdom maximálne 30 mA.
- Nepripájajte filter na elektrickú sieť skôr, ako správne dokončíte všetky inštaláčne postupy (vrátane naplnenia akvária s vodou).
- Filter je určený iba pre vnútorné použitie.
- Vždy odpojte filter od elektrického prúdu pred vykonávaním akejkoľvek údržby.
- Vždy sa uistite, že hladina vody zostáva vyššie ako je minimálna úroveň a nižšie ako je maximálna; obidve sú uvedené na prednej strane BLUWAVE filtra.
- Zapojte prípojku do elektrickej siete pod elektrickej zásuvkou vytvorte na káblí slučku, aby sa zabránilo stekaniu kvapiek vody a do elektrickej zásuvky (1).
- Napájací kábel čerpadla nie je možné opravovať alebo meniť. V prípade poškodenia, musí byť vymenené celé čerpadlo alebo ohrievač.
- Skontrolujte, či nie sú sacie mriežky filtra blokové.
- Teplota vody nesmie prekročiť 35°C.
- Tento spotrebič môžu používať deti vo veku od 8 rokov a vyššie, a osoby s obmedzenými fyzickými, zmyslovými alebo duševnými schopnosťami alebo bez potrebných skúseností a znalostí, pokiaľ boli pod dohľadom alebo dostali inštrukcie týkajúce sa použitia spotrebiča bezpečným spôsobom a pochopili prípadné riziká použitia.
- Deti sa nesmú hrať so spotrebičom.
- Čistenie a užívateľskú údržbu nesmú vykonávať deti bez dozoru.
- Udržujte prístroj a jeho kábel mimo dosahu detí mladších ako 8 rokov.



DÔLEŽITÉ – V rámci Európskej únie, symbol vyznačený preškrtnutého smetného koša s kolesami na výrobu, v dokumentácii alebo na obale označuje, že výrobok nesmie byť likvidovaný s bežným komunálnym odpadom v domácnosti, v súlade so smernicou EÚ 2012/19/EC a s platnými miestnymi nariadeniami. Výrobok musí byť zlikvidovaný v recyklačných strediskách alebo oprávnených strediskách pre likvidáciu odpadu elektrických a elektronických zariadení, v súlade s právnymi predpismi platnými v krajine, kde výrobok sa nachádza. Nesprávna likvidácia tohto druhu výrobku môže mať negatívny vplyv na životné prostredie a ľudské zdravie, zapríčinené možnými nebezpečnými látkami, vyvolenými elektrickým zariadením. Správna likvidácia takýchto výrobkov taktiež prispieje k účinnému použitiu prírodných zdrojov. Ďalšie informácie sú k dispozícii u predajcu výrobku, príslušných miestnych orgánov a národných výrobných organizáciách.

ĎAKUJEME, ŽE STE SI VYBRALI FERPLAST KVALITU

Gratulujeme vám k výberu filtra BLUWAVE. BLUWAVE bolo navrhnuté tak, aby vám prinášalo potešenie a plne chránil život a zdravie vašich rýb a rastlín. Všetko, čo potrebujete na zabezpečenie dokonalej výkonnosti, je niekoľko minút údržby do mesiaca. BLUWAVE sa dodáva v kompletnej sade, čím sa zaručia najlepšie výsledky. Všetky súčasti boli testované a sú v súlade s platnými medzinárodnými bezpečnostnými predpismi.

NAJMODERNEJŠIA TECHNOLOGIA. MAXIMÁLNA BEZPEČNOSŤ. NAJVIŠŠÍ VÝKON.

Vytvorte dokonalé a zdravé prostredie pre vaše rybičky – rýchlo a jednoducho.

OBSAH BALENIA

- Balenie obsahuje:
- n°1 filter BLUWAVE:
 - filtračný materiál
 - čerpadlo BLUPOWER (BLUWAVE 03-05-07)
 - mechanický filter BLUMODULAR 3 s čerpadlom s výkonom 1,200 l/h (BLUWAVE 09)
 - n° 2 (iba pre filtre BLUWAVE 03 a 05) alebo 4 (filter BLUWAVE 07 a 09) kapsule BLUSTART (špeciálne kapsule na urýchlenie dozrievacieho procesu filtra)
 - n° 4/6 prísavky.
 - n° 2/3 podpery pre filter.

PRED MONTÁŽOU SI SKONTROLUJTE ÚPLNOSŤ KOMPONENTOV

Ferplast používa pevné a bezpečné balenie a kontroluje každý produkt individuálne. Zákazníkom odporúčame, aby sa uistili, či nedošlo k žiadnemu náhodnému poškodeniu počas prepravy, skladovania alebo pri predaji, ktoré by mohlo ovplyvniť funkčnosť a bezpečné používanie daného produktu.

BLUWAVE 03

Navrhnuté pre malé akvária. S filtračným materiálom a čerpadlom.

Mechanická filtrácia

Dva, ľahko vyberateľné, nezávislé koše obsahujúce dva rôzne typy špongií rôznej pórovitosti pre mechanickú filtráciu. Pre vybratie filtra, stačí vytiahnuť obe drážadlá smerom nahor.

Biologická filtrácia

BLURINGS – špeciálne keramické valčeky s veľkou plochou v špeciálnom puzdre vytvárajúce biologický čistiaci efekt – vhodné pre vytvorenie bakteriálnej flóry na ničenie oxidačných znečisťujúcich látok. Pre optimálnu filtráciu používajte výhradne originálny a testovaný filtračný materiál zn. Ferplast.

Adsorpčná filtrácia

Špongia ošetrená aktívnym uhlím pre odstránenie (adsorpciu), aromatických a farebných zlúčenín Vám vždy zaručí maximálnu čistotu vody.

BLUPOWER

Odstredivé čerpadlo, ktoré vháňa vodu do filtra pri stálom prietoku, ideálne pre zaistenie stabilnej filtrácie.

Prietoková tryska

Prietoková tryska pomocou ktorej je možné nastaviť prúdenie vody z filtra.

Prívodné mriežky

Prívodné mriežky umiestnené na vrchnej časti vsávajú plávajúce častice a zamedzujú vytváranie olejovej vrstvy na povrchu. Spodné mriežky zachytávajú nečistoty z akvária. Dvojitý prívod (na pravej a ľavej strane filtra) zaručuje správne fungovanie filtra aj v prípade upchatia niektorej z komôr.

Priehradka pre ohrievač

Priehradka pre ohrievač pre tropické sladkovodné a morské akvária. Odporúčany model Ferplast BLUCLIMA. Vďaka odnímateľnému panelu je priestor možné ľahko čistiť.

BLUWAVE 05 / 07

Tri filtračné stupne a 5 filtračných komôr. Kompletný filtračný systém s filtračným materiálom a čerpadlom.

Mechanická filtrácia

Košik s dvoma špongiami rozličnej porézosti pre efektívne odstránenie častíc a organických nečistôt. Pre vytiahnutie filtra, stačí vytiahnuť obe drážadlá smerom nahor.

Biologická filtrácia

Dvojitý biologický účinok vďaka dvom špeciálnym nádržiam s filtračným materiálom (BLURINGS – keramické valčeky a BLUBALLS – plastové guľôčky) na vytvorenie bakteriálnej flóry potrebnej pre odstránenie znečisťujúcich látok. Používajte výhradne originálny a testovaný filtračný materiál zn. Ferplast.

Adsorpčná filtrácia

Špongia ošetrená aktívnym uhlím pre odstránenie (adsorpciu), aromatických a farebných zlúčenín Vám vždy zaručí maximálnu čistotu vody.

BLUPOWER

Odstredivé čerpadlo, ktoré vháňa vodu do filtra pri stálom prietoku, ideálne pre zaistenie optimálnej filtrácie.

Prietoková tryska

Prietoková tryska pomocou ktorej je možné nastaviť prúdenie vody z filtra.

Prívodné mriežky

Prívodné mriežky umiestnené na vrchnej časti vsávajú plávajúce častice a zamedzujú vytváranie olejovej vrstvy na povrchu. Spodné mriežky zachytávajú nečistoty z akvária.

Priehradka pre ohrievač

Priehradka pre ohrievač pre tropické sladkovodné a morské akvária. Odporúčany model Ferplast BLUCLIMA. Vďaka odnímateľnému panelu je priestor možné ľahko čistiť.



GB

IT

FR

D

NL

ES

PT

RU

SK

CS

HU

SV

DA

PL

BLUWAVE 09

Tri filtračné stupne a 5 filtračných komôr. Kompletný filtračný systém s filtračným materiálom a čerpadlom.

Mechanická filtrácia

Inovatívna systém filtrácie BLUMODULAR s 3 filtračnými modulmi so špeciálnymi špongiami s rozličnou poréznotou pre efektívne odstránenie častíc a organických nečistôt. Vďaka špeciálnemu vstrekovaciemu systému biologickým filtrom prechádza optimálne množstvo vody. Vstrekovací modul zároveň slúži na prekysličovanie vody v akváriu.

Biologická filtrácia

Dvojitý biologický účinok vďaka dvom špeciálnym nádržiam s filtračným materiálom (BLURINGS – keramické valčeky a BLUBALLS – plastové guľôčky) na vytvorenie bakteriálnej flóry potrebnej pre odstránenie znečisťujúcich látok. Používajte výhradne originálny a testovaný filtračný materiál zn. Ferplast.

Adsorpčná filtrácia

Špongia ošetrená aktívnym uhlím pre odstránenie (adsorpciu), aromatických a farebných zlúčenín Vám vždy zaručí maximálnu čistotu vody.

Prívodné mriežky

Prívodné mriežky umiestnené na vrchnej časti vsávajú plávajúce častice a zamedzujú vytváraniu olejovej vrstvy na povrchu, spodné mriežky zachytávajú nečistoty z akvária.

Priehradka pre ohrievač

Pre použitie ohrievača zn. BLUCLIMA, ktorý zaručuje efektívnu kontrolu teploty vody. Požadovanú teplotu nastavíte v ovládacím na hornej strane ohrievača. Ferplast ponúka široký výber ohrievačov zn. BLUCLIMA s výkonom od 50 – 300W.

INŠTALÁCIA FILTRA BLUWAVE

Umiestnenie filtra BLUWAVE vnútri akvária (na boku alebo vzadu). Môžete použiť:

- špeciálne držiaky, používané na upevnenie zo zadnej strany filtra, upravené podľa hrúbky skla akvária od 3 až do 12 mm (4);
- 4 / 6 špeciálnych prísavok: odporúčame pripievať zozadu filtra ešte pred ponorením do vody;
- silikón na akvária, k dispozícii u predajcu;
- špeciálne upevnenie na hornom ráme akvária, ak sa jedná o akvárium CAYMAN (3A); ak sa jedná o model DUBAI nastavte špeciálne háky pred upevnením k rámu (3B).
- Pri zostavovaní tropického akvária je dôležité, aby sa použili ohrievače. Dostupný je rad ohrievačov BLUCLIMA od 30 až do 300 W.
- Pri zostavovaní akvária pre sladkovodné ryby, odporúčame uložiť na dno akvária cca 2cm substrátu obsahujúceho umelé hnojivo a prikryť ho 2–3cm štrku. Pri naplnení prilievajte vodu na misku umiestnenú na dno akvária tak, aby ste predišli zvráteniu podkladového materiálu.
- Pri naplnení prilievajte vodu na misku umiestnenú na dno akvária tak, aby ste predišli zvráteniu podkladového materiálu. Všeobecne platí, že je vhodné zmiešať vodu z vodovodu s asi 50% demineralizovanej vody pre akvária; ale tento percentuálny podiel sa môže líšiť podľa chemického zloženia vody z vodovodu (o správnom množstve demineralizovanej vody sa poraďte so svojim predajcom).
- Nastavte požadovanú teplotu ohrievania (ak existuje) v závislosti od druhu rýb a použitých rastlín (napr. pre sladkovodné tropické ryby je priemerná teplota približne 25–26°C).
- Vložte 1ks (akvária do 150 litrov) alebo 2ks (akvária nad 150 litrov) kapsule BLUSTART filtračného aktivátora (2) do prvej priehradky filtra. Pred aranžovaním rastlín v akváriu, odporúčame počkať aspoň jeden deň, aby sa voda stabilizovala.

POZNÁMKA

- Počkajte, kým filter dozreje: prvé ryby by mali byť vložené na 10.–12. deň po pridaní BLUSTART kapsuly. Pred vykonaním tejto operácie by ste si mali najprv otestovať vodu pomocou špeciálneho testera MULTISTICK TESTER (3), ktorý zakúpíte u svojho predajcu, ktorý vám môže poradiť s môže poradiť ideálnu teplotu vody, tvrdosť, a ďalšie parametre, v závislosti od druhu rýb a rastlín, ktoré ste sa rozhodli vo svojom akváriu chovať. Odporúčame vykonávať pravidelné testovanie vody.
- Počas zrenia filtra pridajte každý deň do vody malé množstvo suchého krmiva, čo pomôže vzniku bakteriálnej flóry.
- Pri pridávaní rýb vložte zvyšnú kapsulu aktivátora BLUSTART do prvej priehradky filtra.
- Neumiestňujte príliš veľa rýb do akvária naraz. Ryby pridávajte postupne.

ÚDRŽBA FILTRA BLUWAVE

Hlavné odporúčané postupy údržby sú:

- Prepláchnutie špongií na mechanickú filtráciu minimálne raz za 2 – 3 týždne:
- A** BLUWAVE 03;
- C** BLUWAVE 05 A 07, pri výmene dbajte na dodržanie správneho poradia (jemná špongia navrchu (a), hrubá špongia pod ňou (b));
- E** BLUWAVE 09.
- Výmena špongií mechanickej filtrácie minimálne raz za 6 mesiacov. Používajte výlučne náhradné diely BLUMEC.
- Účinok adsorpčnej špongie vyprší po približne 2 – 3 týždňoch; preto, v prípade potreby, odporúčame jej výmenu

za náhradnú špongiu Ferplast, ktorá je dostupná u hlavných predajcov, alebo ju nechajte vo filtri, aby plnila funkciu mechanickej filtrácie s tým, že ju treba každé 2 – 3 týždne prepláchnuť. V každom prípade by sa mala vymeniť minimálne raz za 6 mesiacov:

B BLUWAVE 03;

D BLUWAVE 05 – 07;

F BLUWAVE 09.

Granuly aktívneho uhlia BLUCARBON alebo zeolitu BLUZEOLITE sa taktiež hodia do tejto sekcie.

- Počas obdobia, kedy sú ryby liečené na rôzne choroby roztokom pridaným do vody, by sa mala absorpčná špongia vybrať z filtra (takto sa neznižuje priaznivý účinok liečby). Po skončení liečby odporúčame vložiť novú špongiu.
- Vždy udržiavajte mriežky prívodu vody čisté.
- Skontrolujte čerpadlo minimálne každé 2 mesiace a v prípade potreby ho vyčistite nasledovným spôsobom:
 - odpojte čerpadlo a teplomer od zdroja el. napájania;
 - odskrutkujte vrchnú časť filtra;
 - vyberte jednotku čerpadla, absorpčnú špongiu a vratnú trubicu z filtra tak, že ju potiahnete smerom nahor (**B – D – F**);
 - vytiahnite čerpadlo z vratnej trubice, odstráňte prednú časť a vyberte rotor (**5**). Pri modeli BLUWAVE 09 vyberte filter BLUMODULAR spolu s nastaviteľným rozprašovačom (**G – H – I**). V prípade potreby vymeňte rotor za originálny náhradný diel od spoločnosti Ferplast;
 - odstráňte všetok vodný kameň alebo nečistoty pomocou mäkkej kefy BLU 9037 (nikdy nepoužívajte saponáty alebo chemické látky);
 - zmontujte jednotku podľa týchto pokynov v opačnom poradí.

Dôležité

- Biologické materiály by sa nemali umývať. Preto odporúčame, aby ste ich nikdy nevyberali z filtra, aby si uchovali svoje aktívne bakteriálne vlastnosti.
- Ak si však myslíte, že by bolo prospešné vymeniť tieto biologické materiály za iné ako od spoločnosti Ferplast, dajte ich oddelene do dvoch zásobníkov a ponechajte minimálne 2 – 3 týždňový interval medzi každým zavedením (filter BLUWAVE 05, 07 a 09).
- Pri výmene komponentov filtra vždy používajte iba originálne náhradné diely Ferplast. Použitie iných ako originálnych náhradných dielov Ferplast bude mať za následok zrušenie záruky.
- Náhradné diely BLURINGS a BLUBALLS sú dostupné u Vášho miestneho predajcu.

BLUWAVE: Kvalita vody pod neustálou kontrolou

BLUWAVE automaticky zaručuje najvhodnejšie životné podmienky pre vaše ryby a rastliny, pretože optimálne reguluje všetky vlastnosti vody. Voda v akváriu je vlastne komplexný roztok určený množstvom chemických a fyzikálnych hodnôt: teplotou, kyslosťou (pH), a celkovou tvrdosťou (GH, KH), obsahom znečisťujúcich látok (PO₄, NH₃, NO₂, NO₃), atď. V prípade záujmu si môžete svoje vedomosti doplniť odbornou literatúrou. Jediné, čo však potrebujete vedieť je, že s filtrom BLUWAVE jednoducho nie je nutné, aby sa z vás stal expert na chemiu!

NÁHRADNÉ DIELY A PRÍSLUŠENSTVO

Každú súčasť filtra BLUWAVE je možné jednoducho vymeniť. Náhradné diely sú k dispozícii u predajcu, u ktorého ste si filter zakúpili. Širokým sortimentom aktualizovaných doplnkov spol. Ferplast si môžete Vaše akvárium prispôbovať svojim potrebám. Pre funkčnosť a bezpečnosť Vášho produktu používajte výhradne originálne náhradné diely Ferplast. Použitie náhradných dielov od iných výrobcov má za následok zánik záruky.

ZÁRUKA

Na tento produkt a všetky jeho diely a príslušenstvo sa vzťahuje záruka v rámci limitov stanovených v tomto odseku v súlade s platnými právnymi predpismi. Záruka sa vzťahuje len na výrobné vady a zahŕňa opravy alebo výmenu bez nákladov. Záruka sa nevzťahuje na škody a poruchy zapríčinené zanedbaním, opotrebením, používaním v rozpore s návodom a upozorneniami uvedenými v tomto návode, nehodami, nesprávnou manipuláciou, zneužitím, nenáležitými opravami a ani na predaj, pri ktorom nedošlo k vydaniu príjmového dokladu. Záruka sa nevzťahuje na špongie, tesnenia a filtračný materiál.



PŘEDBĚŽNÁ UPOZORNĚNÍ

- Ujistěte se, že napětí uvedené na přístroji zodpovídá napětí elektrické sítě ve vaší domácnosti.
- Ujistěte se, že vaše domácnost je chráněna jističi s provozním proudem maximálně 30 mA.
- Nepřipojujte filtr na elektrickou síť dřív, než správně dokončíte všechny instalační postupy (včetně naplnění akvária vodou).
- Filtr je určen jen na vnitřní použití.
- Vždy odpojte filtr od elektrického proudu před vykonáním jakékoliv údržby.
- Vždy se ujistěte, že hladina vody zůstává výše jako je minimální úroveň a níže jako je maximální; obě jsou uvedeny na přední straně BLUWAVE filtru.
- Zapojte přípojku do elektrické sítě pod elektrickou zásuvkou vytvořte na káblu smyčku, aby sa zabránilo stékání kapek vody a do elektrické zásuvky (1).
- Napájecí kábel čerpadla není možné opravovat nebo měnit. V případě poškození, musí být vyměněno celé čerpadlo nebo ohřívač.
- Zkontrolujte, jestli nejsou sací mřížky filtru blokovány.
- Teplota vody nesmí překročit 35°C.
- Tento spotřebič mohou používat děti ve věku od 8 let a výše, a osoby s omezenými fyzickými, smyslovými nebo duševními schopnostmi, nebo bez patřičných zkušeností a znalostí, pokud byly pod dohledem nebo dostali instrukce týkající se použití spotřebiče bezpečným způsobem a pochopili případná rizika použití.
- Děti se nesmí hrát se spotřebičem.
- Čištění a uživatelskou údržbu nesmí provádět děti bez dozoru.
- Udržujte přístroj a jeho kabel mimo dosah dětí mladších 8 let.



DŮLEŽITÉ – V rámci Evropské unie, přeškrtnutý symbol smetného koše na výrobku, v dokumentaci nebo na obalu znamená, že produkt nesmí být likvidován s běžným komunálním odpadem, v souladu se směrnici EU 2012/19/EC a platných místních předpisů. Výrobek musí být zlikvidován v recyklačních centrech nebo autorizovaných střediscích pro likvidaci odpadu elektrických a elektronických zařízení, v souladu s právními předpisy platnými v zemi, kde se nachází produkt. Nesprávná likvidace tohoto druhu odpadu může mít negativní dopad na životní prostředí a lidské zdraví, způsobené potenciálně nebezpečných látek, které produkují elektrický a elektronické zařízení. Správná likvidace těchto výrobků bude rovněž přispívat k efektivnímu využívání přírodních zdrojů. Další informace jsou k dispozici u prodejce výrobku, příslušných místních orgánů a organizací národní výroby.

DĚKUJEME, ŽE JSTE SI VYBRALI FERPLAST KVALITU

Gratulujeme vám k výběru filtru BLUWAVE. BLUWAVE byl navrhnout tak, aby vám přinášel potěšení a plně chránil život a zdraví vašich ryb a rostlin. Vše, co potřebujete pro zabezpečení dokonalé výkonnosti, je několik minut údržby měsíčně. BLUWAVE se dodává v kompletní sadě, čím se zaručí nejlepší výsledky. Všechny součásti byly testovány a jsou v souladě s platnými mezinárodními bezpečnostními předpisy.

NEJMODERNĚJŠÍ TECHNOLOGIE. MAXIMÁLNÍ BEZPEČNOST. NEJVYŠŠÍ VÝKON.

Vytvořte dokonalé a zdravé prostředí pro vaše rybičky – rychle a jednoduše.

OBSAH BALENÍ

- Balení obsahuje:
- n°1 filtr BLUWAVE:
 - filtrační materiál
 - čerpadlo BLUPOWER (BLUWAVE 03-05-07)
 - mechanický filtr BLUMODULAR 3 s čerpadlem s výkonem 1,200 l/h (BLUWAVE 09)
 - n° 2 (jenom pro filtry BLUWAVE 03 a 05) nebo 4 (filtr BLUWAVE 07 a 09) kapsle BLUSTART (speciální kapsle na urychlení zrajícího procesu filtru)
 - n° 4/6 přísavky.
 - n° 2/3 podpěry pro filtr.

PŘED MONTÁŽÍ SI ZKONTROLUJTE ÚPLNOST KOMPONENTŮ

Ferplast používá pevné a bezpečné balení a kontroluje každý produkt individuálně. Zákazníkům doporučujeme, aby se ujistili, jestli nedošlo k žádnému náhodnému poškození během přepravy, skladování nebo při prodeji, které by mohlo ovlivnit funkčnost a bezpečné používání daného produktu.

BLUWAVE 03

Navrženo pro malé akvária. S filtračním materiálem a čerpadlem.

Mechanická filtrace

Dva, lehce vyjímatelné, nezávislé koše obsahující dva různé typy houbiček různé pórovitosti pro mechanickou filtraci. Pro vyjmutí filtru, stačí vytáhnout obě držadla směrem nahoru.

Biologická filtrace

BLURINGS – speciální keramické válečky s velkou plochou v speciálním pouzdře vytvářející biologicky čistící efekt – vhodné pro vytvoření bakteriální flóry na ničení oxidačních znečišťujících látek. Pro optimální filtraci používejte výhradně originální a testovaný filtrační materiál zn. Ferplast.

Adsorpční filtrace

Houbička ošetřena aktivním uhlím pro odstranění (adsorpci), aromatických a barevných sloučenin Vám vždy zaručí maximální čistotu vody.

BLUPOWER

Odstředivé čerpadlo, které vhání vodu do filtru při stálém průtoku, ideální pro zajištění stabilní filtrace.

Průtoková tryska

Průtoková tryska pomocí které je možné nastavit proudění vody z filtru.

Přívodní mřížky

Přívodní mřížky umístěné na vrchní části nasávají plovoucí částice a zamezují vytváření olejové vrstvy na povrchu. Spodní mřížky zachytávají nečistoty z akvária. Dvojitý přívod (na pravé a levé straně filtru) zaručuje správné fungování filtru i v případě ucpaní některých z komor.

Přihrádka pro ohřívač

Přihrádka pro ohřívač pro tropické sladkovodní a mořské akvária. Doporučovaný model Ferplast BLUCLIMA. Díky odnímatelnému panelu je prostor možno lehce čistit.

BLUWAVE 05 / 07

Tři filtrační stupně a 5 filtračních komor. Kompletní filtrační systém s filtračním materiálem a čerpadlem.

Mechanická filtrace

Košik s dvěma houbami rozličné poréznosti pro efektivní odstranění částic a organických nečistot. Pro vytáhnutí filtru, stačí vytáhnout obě držadla směrem nahoru.

Biologická filtrace

Dvojitý biologický účinek díky dvěma speciálním nádržím s filtračním materiálem (BLURINGS – keramické válečky a BLUBALLS – plastové kuličky) na vytvoření bakteriální flóry potřebné pro odstranění znečišťujících látek. Používejte výhradně originální a testovaný filtrační materiál zn. Ferplast.

Adsorpční filtrace

Houba ošetřena aktivním uhlím pro odstranění (adsorpci), aromatických a barevných sloučenin Vám vždy zaručí maximální čistotu vody.

BLUPOWER

Odstředivé čerpadlo, které vhání vodu do filtru při stálém průtoku, ideální pro zajištění optimální filtrace.

Průtoková tryska.

Průtoková tryska pomocí které je možné nastavit proudění vody z filtru.

Přívodní mřížky

Přívodní mřížky umístěné na vrchní části nasávají plovoucí částice a zamezují vytváření olejové vrstvy na povrchu. Spodní mřížky zachytávají nečistoty z akvária.

Přihrádka pro ohřívač

Přihrádka pro ohřívač pro tropické sladkovodní a mořské akvária. Doporučovaný model Ferplast BLUCLIMA. Díky odnímatelnému panelu je přihrádka možno lehce čistit.



GB

IT

FR

D

NL

ES

PT

RU

SK

CS

HU

SV

DA

PL

BLUWAVE 09

Tri filtrační stupně a 5 filtračních komor. Kompletní filtrační systém s filtračním materiálem a čerpadlem.

Mechanická filtrace

Inovativní systém filtrace BLUMODULAR s 3 filtračními moduly se speciálními hubkami s rozlišnou poréznotí pro efektivní odstranění částic a organických nečistot. Díky speciálnímu vstříkovacímu systému biologickým filtrem prochází optimální množství vody. Vstříkovací modul zároveň slouží na prokysličování vody v akváriu.

Biologická filtrace

Dvojitý biologický účinek díky dvěma speciálním nádržím s filtračním materiálem (BLURINGS – keramické válečky a BLUBALLS – plastové kuličky) na vytvoření bakteriální flóry potřebné pro odstranění znečišťujících látek. Používejte výhradně originální a testovaný filtrační materiál zn. Ferplast.

Adsorpční filtrace

Houba ošetřena aktivním uhlím pro odstranění (adsorpci), aromatických a barevných sloučenin Vám vždy zaručí maximální čistotu vody.

Přívodní mřížky

Přívodní mřížky umístěné na vrchní částí nasávají plovoucí částice a zamezují vytváření olejové vrstvy na povrchu. Spodní mřížky zachytávají nečistoty z akvária.

Přihrádka pro ohřivač

Pro použití ohřivače zn. BLUCLIMA, který zaručuje efektivní kontrolu teploty vody. Požadovanou teplotu nastavíte voličem na vrchní straně ohřivače. Ferplast nabízí široký výběr ohřivačů zn. BLUCLIMA s výkonem od 50 – 300W.

INSTALACE FILTRU BLUWAVE

Umístění filtru BLUWAVE vevnitř akvária (na boku nebo vzadu).

Můžete použít:

- speciální držáky, používané na upevnění ze zadní strany filtru, upravené podle tloušťky skla akvária od 3 až do 12 mm (4);
- 4 / 6 speciálních přísavek: doporučujeme připevnit zezadu filtru ještě před ponořením do vody;
- silikon na akvária, k dispozici u prodejce;
- speciální upevnění na horním rámu akvária, pokud se jedná o akvárium CAYMAN (3A); pokud se jedná o model DUBAI nastavte speciální háky před upevněním k rámu (3B).
- Při sestavování tropického akvária je důležité, aby jste použili ohřivač. Dostupná je řada ohřivačů BLUCLIMA od 30 až do 300 W.
- Při sestavování akvária pro sladkovodní ryby, doporučujeme uložit na dno akvária cca 2cm substrátu obsahujícího umělé hnojivo a přikryt ho 2-3cm štrku. Při plnění lejte vodu na misku umístěnou na dně akvária tak, aby jste předešli zvržení podkladového materiálu.
- Všeobecně platí, že je vhodné smíchat vodu z vodovodu s asi 50% demineralizované vody pro akvária; ale tento procentuální podíl se může lišit podle chemického složení vody z vodovodu (o správném množství demineralizované vody se poraďte se svým prodejcem).
- Nastavte požadovanou teplotu ohřevu (pokud existuje) v závislosti od druhu ryb a použitých rostlin (např. pro sladkovodní tropické ryby je průměrná teplota přibližně 25-26°C).
- Vložte 1ks (akvária do 150 litrů) nebo 2ks (akvária nad 150 litrů) kapsle BLUSTART filtračního aktivátoru (2) do první přihrádky filtru. Před aranžováním rostlin v akváriu, doporučujeme počkat alespoň jeden den, aby se voda stabilizovala.

Poznámka

- Počkejte, dokud filtr dozraje: první ryby by měly být vloženy 10.-12. den po přidání BluStart kapslí. Před vykonáním této operace byste si měli nejdříve otestovat vodu pomocí speciálního testeru, který zakoupíte u svého prodejce, který vám může poradit ideální teplotu vody, tvrdost, a další parametry, v závislosti od druhu ryb a rostlin, které jste se rozhodli ve svém akváriu chovat. Doporučujeme vykonávat pravidelné testování vody.
- Počas zraní filtru přidejte každý den do vody malé množství suchého krmiva, co pomůže vzniku bakteriální flóry.
- Při přidávání ryb vložte zbylou kapsli aktivátora BLUSTART do první přihrádky filtru.
- Neumísťujte příliš mnoho ryb do akvária najednou. Ryby přidávajte postupne.

ÚDRŽBA FILTRU BLUWAVE

Hlavní doporučené postupy údržby jsou:

- Propláchnutí hubek pro mechanickou filtraci minimálně jednou za 2 – 3 týdny:
- A** BLUWAVE 03;
- C** BLUWAVE 05 A 07, při výměně dbejte na dodržení správného pořadí (jemná houba nahoře (a), hrubá houba pod ní (b));
- E** BLUWAVE 09.
- Výměna hubek mechanické filtrace minimálně jednou za 6 měsíců. Používejte výhradně náhradní díly BLUMEC.
 - Účinek adsorpční houby vyprchá po přibližně 2 – 3 týdnech; proto, v případě potřeby, doporučujeme její výměnu za houbo Ferplast, která je dostupná u hlavních prodejců, nebo ji nechte ve filtru, aby plnila funkci mechanické filtrace

s tím, že ji každé 2 – 3 týdny propláchnete. V každém případě by se měla vyměnit minimálně jednou za 6 měsíců:

B BLUWAVE 03;

D BLUWAVE 05 – 07;

F BLUWAVE 09.

Granule aktivního uhlí BLUCARBON nebo zeolitu BLUZEOLITE se též hodí do této sekce.

• Během období, kdy se ryby léčí z různých chorob roztokem přidaným do vody, by se měla adsorpční houba vyjmout z filtru (takto se snižuje příznivý účinek léčby). Po skončení léčby doporučujeme vložit novou houbo.

• Vždy udržujte mřížky přívodu vody čisté.

• Zkontrolujte čerpadlo minimálně každé 2 měsíce a v případě potřeby ho vyčistěte následujícím způsobem:

- odpojte čerpadlo a teploměr od zdroje el. napájení;

- odšroubujte vrchní část filtru;

- vyjměte jednotku čerpadla, adsorpční houbo a zpětnou trubici z filtru tak, že ji vytáhněte směrem nahoru (**B – D – F**);

- vytáhněte čerpadlo ze zpětné trubice, odstraňte přední část a vyjměte rotor (5). U modelu BLUWAVE 09 vyjměte filtr BLUMODULAR spolu s nastavitelným rozprašovačem (**G – H – I**). V případě potřeby vyměňte rotor za originální náhradní díl od společnosti Ferplast;

- odstraňte veškerý vodní kámen a nečistoty pomocí měkkého kartáče BLU 9037 (nikdy nepoužívejte saponáty ani chemické látky);

- smontujte jednotku podle těchto pokynů v opačném pořadí.

Důležité

- Biologické materiály by se neměly umývat. Proto doporučujeme, abyste je nikdy z filtru nevytáhali, aby si zachovaly svoje aktivní bakteriální vlastnosti.
- Pokud si však myslíte, že by bylo prospěšné tyto biologické materiály vyměnit za jiné od společnosti Ferplast, dejte je odděleně do dvou zásobníků a nechte minimálně 2 – 3 týdenní interval mezi každým zavedením (filtry BLUWAVE 05, 07 a 09).
- Při výměně komponentů filtru vždy používejte pouze originální náhradní díly Ferplast. Použití jiných než originálních náhradních dílů Ferplast má za následek zánik záruky.
- Náhradní díly BLURINGS a BLUBALLS jsou k dostání u Vašeho prodejce.

BLUWAVE: kvalita vody pod neustálou kontrolou

BLUWAVE automaticky zaručuje nejvhodnější životné podmínky pro vaše ryby a rostliny, protože optimálně reguluje všechny vlastnosti vody. Voda v akváriu je vlastně komplexný roztok určený množstvím chemických a fyzikálních hodnot: teplotou, kyslostou (pH), a celkovou tvrdostí (GH, KH), obsahem znečišťujících látek (PO₄, NH₃, NO₂, NO₃), atd. V případě zájmu si můžete svoje vedomosti doplnit odbornou literaturou. Jediné, čo však potrebujete vedieť je, že s filtrom BLUWAVE jednoducho nie je nutné, aby sa z vás stal expert na chémiu!

NÁHRADNÍ DÍLY A PŘÍSLUŠENSTVÍ

Každou součást filtru BLUWAVE je možné jednoduše vyměnit. Náhradní díly jsou k dispozici u prodejce, u kterého jste si filtr zakoupili. Širokým sortimentem aktualizovaných doplňků spol. Ferplast si můžete Vaše akvárium přizpůsobovat svým potřebám. Pro funkčnost a bezpečnost Vášeho produktu používejte výhradně originální náhradní díly Ferplast. Použití náhradních dílů od jiných výrobců má za následek zánik záruky.

ZÁRUKA

Na tento produkt a všechny jeho díly a příslušenství se vztahuje záruka v rámci limitů stanovených v tomto odstavci v souladu s platnými právními předpisy. Záruka se vztahuje jen na výrobní vady a zahrnuje opravy nebo výměnu bez nákladů. Záruka se nevztahuje na škody a poruchy zapříčiněné zanedbáním, opotřebením, používáním v rozporu s návodem a upozorněními uvedenými v tomto návodu, nehodami, nesprávnou manipulací, zneužitím, nenáležitými opravami a ani na prodej, při kterém nedošlo k vydání příjmového dokladu. Záruka se nevztahuje na houbo, těsnění a filtrační materiál.



ELŐZETES FIGYELMEZTETÉSEK

- Győződjön meg róla, hogy a műszeren feltüntetett feszültség megfelel az Ön lakása elektromos hálózatában levő feszültségnek.
- győződjön meg róla, hogy háztartását automata biztosítékok védik, amelyek működési árama max. 30mA.
- Ne kösse rá az akváriumot az elektromos hálózatra anélkül, hogy helyesen végrehajtotta volna az összes szerelési lépést. (a vízzel való feltöltést is beleértve).
- A szűrő csak beltéri használatra alkalmas.
- Bármilyen karbantartási művelet elvégzése előtt kapcsolja le a fogyasztót az elektromos hálózatról.
- Győződjön meg róla, hogy a vízszint magasabb, mint a legalacsonyabb megengedett, és alacsonyabb, mint a legmagasabb megengedett; mindkettő a BLUWAVE szűrő elülső oldalán van feltüntetve.
- Az elektromos hálózatba történő csatlakoztatáskor a kábelen alakítson ki hurkot, hogy megelőzze a vízcseppek lefolyását és a konnektorba jutását (1).
- A szivattyú bevezető kábelét nem lehet javítani vagy cserélni. Amennyiben meghibásodik, az egész szivattyút vagy vízmelegítőt ki kell cserélni.
- Győződjön meg róla, hogy a szivórács nincs-e blokkolva.
- A víz hőmérséklete nem lépheti túl a 35°C-ot.
- A készüléket használhatják gyerekek 8 éves kortól, és csökkent fizikai, érzékszervi vagy szellemi képességgel és a szükséges tapasztalatokkal és ismeretekkel nem rendelkező személyek, felügyelet alatt vagy ha ismertetve voltak a készülék biztonságos módon használatára vonatkozó utasításokkal és megértették a lehetséges használati kockázatokat .
- A gyermekek nem játszhatnak a készülékkel.
- Tisztítást és felhasználói karbantartást nem végezhetik gyerekek felügyelet nélkül.
- Tartsa a készüléket és a vezetékeit elzárva 8 évnél fiatalabb gyermekektől.



FONTOS - Az Európai Unió belüli, egy áthúzott kerek szemléltető szimbóluma a terméken, a dokumentáción vagy a csomagoláson azt jelzi, hogy a terméket nem szabad a szokásos háztartási hulladék közé dobni az uniós irányelv 2012/19/EC és az aktuális helyi előírások szerint. A terméket az elektromos és elektronikus berendezések újrahasznosító központjaiban, illetve a meghatalmazott hulladéklerek központokban kell megsemmisíteni, a hatályos jogszabályok szerint, azokban az országokban, ahol a termék megtalálható. Az ilyen típusú termékek helytelen megsemmisítése negatív hatással bír a környezetre és az emberi egészségre, amelyet az elektromos és elektronikus berendezések lehetséges mérgező anyagai okozhatnak. Ezen termékek megfelelő megsemmisítésével hozzájárulhat a természeti erőforrások hatékony felhasználásához. További információt a termékről a kiskereskedőknél, az illetékes helyi hatóságoknál, illetve a nemzeti gyártó szervezeteknél kaphat.

KÖSZÖNJÜK, HOGY A FERPLAST MINŐSÉGET VÁLASZTOTTA

Gratulálunk, jól választott! A BLUWAVE szűrőt úgy tervezték, hogy örömet okozzon Önnek, és hogy védje halai és növényei életét és egészségét. A tökéletes teljesítmény eléréséhez mindössze havonta néhány perc karbantartásra van szükség. A BLUWAVE teljes készletben kapható, ami a legjobb végeredményt garantálja. Minden alkatrészt teszteltek, és mindegyik összhangban van a nemzetközi biztonsági előírásokkal.

A LEGMODERNEBB TECHNOLÓGIA. MAXIMÁLIS BIZTONSÁG. A LEGMAGASABB TELJESÍTMÉNY.

Alakítsa ki halai számára a tökéletes és egészséges környezetet – gyorsan és egyszerűen.

A CSOMAG TARTALMA

A csomag tartalmaz:

- n°1 BLUWAVE szűrő:
 - szűrőanyag
 - BLUPOWER (BLUWAVE 03-05-07) szivattyú
 - BLUMODULAR 3 mechanikus szűrő szivattyúval, 1,200 l/h (BLUWAVE 09) teljesítménnyel
- n° 2 (csak a BLUWAVE 03 és 05 szűrőkhöz) vagy 4 (a BLUWAVE 07 és 09 szűrőkhöz) BLUSTART kapszula (a szűrő érelési folyamatának meggyorsítására szolgáló speciális kapszulák)
- n° 4/6 vákuumos rögzítő.
- n° 2/3 szűrőalátét.

BESZERELÉS ELŐTT ELLENŐRIZZE, HOGY NEM HIÁNYZIK-E VALAMELYIK TARTOZÉK

A Ferplast szilárd és biztonságos csomagolást alkalmaz, és minden terméket egyénileg ellenőriz. A vevőknek azt ajánljuk, hogy győződjenek meg róla, hogy a szállítás, raktározás vagy eladás alatt nem károsodott-e véletlenül a csomagolás, amely befolyásolhatja az adott termék működését vagy biztonságos használatát.

BLUWAVE 03

Kis akváriumokhoz kifejlesztve. Szűrőanyaggal és szivattyúval.

Mechanikus szűrés

Két könnyen kivehető, egymástól független kosár, amelyek két különböző típusú, mechanikus szűrésre alkalmas szivacsot tartalmaznak. A szűrő kivételéhez elegendő mindkét fogantyút felfelé húzni.

Biológiai szűrés

BLURINGS – speciális, nagy felületű kerámia hengerek speciális tokban, amely biológiai tisztító hatást vált ki – bakteriális flóra kialakítására alkalmas, az oxidációs szennyező anyagok kiküszöbölése érdekében. Az optimális szűrés érdekében használjon eredeti és tesztelt Ferplast márkájú szűrőanyagot.

Adszorpciós szűrés

Az aktív szénrel kezelt szivacs, amely az aromás és színes vegyületek eltüntetésére alkalmas, mindig garantálja a víz maximális tisztaságát.

BLUPOWER

Centrifugális szivattyú, amely a szűrőbe tereli a vizet állandó átfolyás mellett, ideális a stabil filtráció biztosítására.

Átfolyó fúvóka

Az átfolyó fúvóka segítségével be lehet állítani a szűrőből áramló víz erősségét.

Bemeneti rács

A felső részen elhelyezett bemeneti rács beszpantja az úszó részecskéket, és megakadályozza olajos réteg keletkezését a felszínen. Az alsó rács az akváriumból származó szennyeződések szűri ki. A kettős bemenet (a szűrő jobb és bal oldalán) garantálja a szűrő kifogástalan működését valamely kamra eltömődése esetén is.

A melegítő rekesze

Rekesz az édesvízi és tengeri akváriumok vízmelegítői számára. Ajánlott modell a Ferplast BLUCLIMA. A levehető panelnek köszönhetően könnyen tisztítható.

BLUWAVE 05 / 07

Három szűrési szint és 5 szűrőkamra. Teljes szűrőrendszer szűrőanyaggal és szivattyúval.

Mechanikus szűrés

Különböző porúsú szivacsokat tartalmazó kosár a részecskék és organikus szennyeződések eltávolítása érdekében. A szűrő kiemeléséhez elég felfelé húzni mindkét fogantyút.

Biológiai szűrés

Kettős biológiai hatás a két speciális, szűrőanyagot tartalmazó tartálynak köszönhetően (BLURINGS – kerámia hengerek és BLUBALLS – műanyag golyók) a szennyezőanyagok eltüntetésére szolgáló bakteriális flóra kialakítására. Használjon kizárólag eredeti és tesztelt, Ferplast márkájú szűrőanyagot.

Adszorpciós szűrés

Aktív szénrel kezelt szivacs az aromás és színes vegyületek eltávolítására, amely mindig garantálja a víz maximális tisztaságát.

BLUPOWER

Centrifugális szivattyú, amely állandó átfolyás mellett tereli a vizet a szűrőbe, ideális az optimális szűrés biztosítása érdekében.

Átfolyó fúvóka

Az átfolyó fúvóka segítségével állítható a szűrőből áramló víz erőssége.

Bemeneti rács

A felső részen elhelyezett bemeneti rács beszpantja az úszó részecskéket és megakadályozza olajos réteg keletkezését a víz felszínén. Az alsó rács az akváriumból származó szennyeződések szűri ki.

A melegítő rekesze

Rekesz a trópusi édesvízi és tengeri akváriumok vízmelegítői számára. Ajánlott modell a Ferplast BLUCLIMA. VA levehető panelnek köszönhetően a rekeszt könnyű tisztítani.



GB

IT

FR

D

NL

ES

PT

RU

SK

CS

HU

SV

DA

PL

29

BLUWAVE 09

Három szűrési szint és 5 szűrőkamra. Teljes szűrőrendszer szűrőanyaggal és szivattyúval.

Mechanikus szűrés

A BLUMODULAR innovatív szűrőrendszer 3 szűrőmodullal, különböző pórusú szivacsokkal a részecskék és organikus szennyeződések eltávolítására. A speciális befecskendező rendszerek köszönhetően optimális a vízadagolás. A befecskendező modul egyben az akvárium vizének oxigéndúsabbá tételében is segít.

Biológiai szűrés

A kettős biológiai hatás a két speciális, szűrőanyagot tartalmazó tartálynak köszönhető (BLURINGS – kerámia hengerek és BLUBALLS – műanyag golyócskák), amelyek a szennyező anyagok eltávolításához szükséges bakteriális flóra kialakítására alkalmasak. Csak az eredeti és tesztelt Ferplast márkájú szűrőanyagot használja.

Adszorpciós szűrés

Az aktív szénrel kezelt szivacs az aromás és színes vegyületek eltüntetésére mindig garantálja a víz maximális tisztaságát.

Bemeneti rács

A felső részen elhelyezett bemeneti rács beszívja az úszó részecskéket, és megakadályozza olajos réteg kialakulását a víz felszínén, az alsó bemeneti rács pedig az akváriumból származó szennyeződések fogja fel.

Rekesz a vízmelegítő számára

A BLUCLIMA márkájú vízmelegítő garantálja a vízmelegesség hatékony ellenőrzését. A kívánt hőmérsékletet a melegítő felső részén található választógombbal választhatja ki. A Ferplast a BLUCLIMA vízmelegítők széles skáláját kínálja, amelyek teljesítménye 50 – 300W között mozog.

A BLUWAVE SZŰRŐ FELSZERELÉSE

A BLUWAVE szűrő elhelyezése az akvárium belsejében (oldalt vagy hátul). Használhat:

- speciális tartókat, amelyek a szűrő hátsó rögzítését teszik lehetővé, az akvárium falának vastagságától függően 3-12 mm közötti kiserelésben (4);
- 4 / 6 speciális vákuumos rögzítő: ajánlott a szűrő hátsó részén rögzíteni, még a vízbe merítés előtt;
- szilikon akváriumok számára, kapható a forgalmazónál;
- speciális rögzítés az akvárium felső keretén, amennyiben CAYMAN akváriumról beszélünk (3A); amennyiben DUBAI modellről van szó, a kerethez való rögzítés előtt állítsa be a speciális kampókat (3B).
- Trópusi akvárium összeállítása esetén fontos, hogy használjunk vízmelegítőt. A BLUCLIMA vízmelegítők kínálata széles körű, 30-300 W teljesítmény között.
- Édesvízi akvárium összeállítások terítésen az akvárium aljába 2 cm műtrágya tartalmú készítményt, és fedje le 2-3 cm kavicsréteggel. A vizet egy felfordított edénykére töltsd az akváriumba, hogy ne zavarja fel az elhelyezett rétegeket.
- A vizet egy felfordított edénykére töltsd az akváriumba, hogy ne zavarja fel az elhelyezett rétegeket. Általános érvényes, hogy, ajánlatos a vezetékes vizet 50%-ban akváriumok számára ásványmentesített vízzel keverni; ez a százalékarány azonban változhat a vezetékes víz kémiai összetétele szerint (az ásványmentes víz használata felül érdeklődjön forgalmazójánál).
- Állítsa be a melegítés kívánt fokát (amennyiben van) a halfajták és a növények alapján (pl. az édesvízi trópusi halak számára kb. 25-26°C az ideális).
- Helyezzen 1 db. (150 liter úrtartalomig terjedő akváriumnál) vagy 2 db. (150 liter fölötti úrtartalommal rendelkező akváriumnál) BLUSTART szűrőaktiváló kapszulát (2) a szűrő első rekeszébe. A növények elhelyezése előtt ajánlatos legalább egy napot várni, hogy a víz stabilizálódjon.

Megjegyzés

- Várjon, amíg a filter beérik: az első halakat a BluStart kapszula behelyezésétől számított 10-12. napon ajánlatos az akváriumba helyezni. Előtte érdemes letesztelni a vizet egy speciális teszter segítségével, amely a forgalmazójánál kapható, aki tanácsokkal láthatja el Önt a víz ideális hőmérsékletével, keménységével és más paramétereivel kapcsolatban attól függően, milyen halakat szeretne tartani az akváriumban. Ajánlatos rendszeresen tesztelni a vizet.
- A szűrő érése idején tegyen a vízbe minden nap egy kevés száraz eledelt, ami segítheti a bakteriális flóra kialakulását.
- A halak behelyezésekor helyezze be a maradék BLUSTART kapszulát a szűrő első rekeszébe.
- Ne helyezzen az akváriumba túl sok halat egyszerre. A halakat fokozatosan helyezze be.

A BLUWAVE SZŰRŐ KARBANTARTÁSA

A karbantartás ajánlott főműveletei:

- A mechanikus szűrésre alkalmazott szivacsok átöblítése legalább 2 - 3 hetente:
- A BLUWAVE 03;
- C BLUWAVE 05 és 07, a csere folyamán ügyeljen a helyes sorrend betartására (a finom szivacs felül (a), a durva szivacs alatta (b));
- E BLUWAVE 09.
- A mechanikus szűrés szivacsainak cseréje legalább félévente egyszer. Csakis BLUMEC pótkatrészeket használjon.
- Az adszorpciós szivacs hatása megközelítőleg 2 – 3 hét után véget ér; ezért szükség esetén ajánljuk annak Ferplast pótszivacsra való lecserélését, amely elérhető a fő eladókánál, vagy hagyja a szűrőben, hogy a mechanikus szűrés funkcióit végezze, miközben minden 2 - 3 hétben át kell öblíteni. Minden esetben félévente legalább egyszer lecserélendő.
- B BLUWAVE 03;
- D BLUWAVE 05 – 07;

F BLUWAVE 09.

A BLUCARBON aktív szén vagy a BLUZEOLITE zeolit granulátumai szintén illenek ebbe a szekcióba.

- Azon időszak folyamán, amikor a halakat különböző betegségekre gyógyítják vízbe adagolt oldattal, ajánlott az adszorpciós szivacsot kivenni a szűrőből (így nem csökken a gyógyítás kedvező hatása). A gyógyítást követően új szivacs behelyezését ajánljuk.
- A vízbevezető rácsokat mindig tartsa tisztán.
- A szivattyút legkevesebb kéthavonta ellenőrizze, és szükség esetén tisztítsa ki a következő módon:
 - csavarja le a szűrő felső részét;
 - vegye ki a szivattyúegységet, az adszorpciós szivacsot és a visszavezető csövet a szűrőből úgy, hogy felfelé húzza (B – D – F);
 - húzza ki a szivattyút a visszavezető csőből, vegye le az elülső részt és vegye ki a rotort (5). A BLUWAVE 09 modellnél vegye ki a BLUMODULAR szűrőt az állítható szórófejjel (G – H – I). Szükség esetén cserélje ki a rotort eredeti pótkatrésze a Ferplast társaságtól;
 - távolítsa el az összes vízkövet vagy szennyeződést a puha BLU 9037 kefe segítségével (soha ne használjon tisztítószert vagy vegyi anyagokat);
 - szerelje össze az egységet ezen utasítások szerint fordított sorrendben.

Fontos

- A biológiai anyagokat nem kellene mosni. Ezért azt ajánljuk, hogy azokat soha ne vegye ki a szűrőből, hogy megőrizze aktív bakteriális tulajdonságait.
- Ha azonban úgy gondolja, hogy ezeket a biológiai anyagokat hasznos lenne lecserélni más, nem a Ferplast társaságtól származó anyagokra, helyezze őket két külön tárolóba és hagyjon legalább 2 – 3 hetes intervallumot minden behelyezés között (BLUWAVE 05, 07 és 09 szűrők).
- A szűrő komponenseinek cseréjekor csakis eredeti Ferplast pótkatrészt használjon. Az eredeti Ferplast pótkatrészekről eltérő pótkatrészek használata a jóállás megszűnésével jár.
- A BLURINGS és BLUBALLS pótkatrészek a helyi eladójánál szerezhetők be.

BLUWAVE: A víz minőségének állandó ellenőrzése

A BLUWAVE automatikusan szavatolja a legjobb életkörülményeket halai és növényei számára, mivel optimálisan szabályozza a víz minden tulajdonságát. Az akváriumban levő víz valójában komplex oldat, amelyet kémiai és fizikai értékek egész sora határoz meg: hőmérséklet, pH-érték, általános keménység (GH, KH), a szennyezőanyagok mennyisége (PO₄, NH₃, NO₂, NO₃) stb. Amennyiben mélyebben érdeklődik a téma iránt, hozzáolvashat a szakirodalomban. Az egyetlen dolog azonban, amit tudnia kell, hogy a BLUWAVE szűrővel nem szükséges, hogy kémia tudós váljon Önből!

ALKATRÉSZEK ÉS TARTOZÉKOK

A BLUWAVE szűrő minden részét könnyű kicserélni. Az alkatrészek kaphatók a forgalmazónál, ahol a szűrőt vásárolta. A Ferplast társaság aktualizált kínálatából olyan tartozékokat választhat, amelyek alkalmazkodnak az Ön szükségleteihez. Az Ön terméke működőképessége és biztonsága értelmében csak eredeti Ferplast alkatrészeket használjon. Más gyártók alkatrészeinek használata a jóállás elvesztését vonja maga után.

GARANCIA

Ennek a terméknek az alkatrészeire és tartozékaira is vonatkozik a garancia, ebben a bekezdésben a jelenlegi hatályos jogszabályok keretein belül. A garancia csak a gyártási hibákra vonatkozik, és a javítást vagy a szállítás nélküli cserét foglalja magába. A garancia nem vonatkozik az elhanyagolásból, elhasználódásból, az utasítással vagy az utasításban található figyelmeztetésekkel ellentétes használatból, balesetekből, helytelen használatból, a nem megfelelő javításokból adódó hibákra, ill. az olyan vásárlásokra, amiről nincs számla. A garancia nem vonatkozik a szivacsokra, a tömítésekre és a filtrációs anyagokra.



PRELIMINÄRA VARNINGAR

- Försäkra dig om att den voltspänning som visas på apparaten överensstämmer med den elektriska spänning du har i ditt hem.
- Se till att ditt hem skyddas av en automatisk säkerhetsströmbrytare som tillåter en strömstyrka på max 30 mA.
- Koppla inte in filtret i eluttaget innan du slutfört alla installationsåtgärder på ett riktigt sätt (och även fyllt akvariet med vatten).
- Filtret är endast avsett för inomhusbruk.
- Koppla alltid ur filtret från nätanslutningen innan du utför något som helst underhåll.
- Se alltid till att vattennivån ligger över miniminivå och under maximinivå; båda nivåerna visas på BLUWAVE-filtrets framsida.
- Anslut stickkontakten till eluttaget och låt sladden hänga i en ögla under eluttaget för att förhindra att vattendroppar rinner ner på sladden och in i nätanslutningen (1).
- Pumpens nätkabel får inte repareras eller ersättas; om den skadas, måste hela pumpen eller doppvärmaren bytas ut.
- Kontrollera att gallren för filterintaget inte är blockerade.
- Vattentemperaturen får inte överstiga 35°C.
- Denna apparat kan användas av barn från 8 år och uppåt, personer med nedsatt fysisk, sensorisk eller mental förmåga, och av personer som saknar erfarenhet och kunskap. Det förutsätter dock att de får handledning eller instruktioner om hur man använder apparaten på ett säkert sätt, och förstår riskerna som är förenade med användning av den.
- Barn ska inte leka med apparaten.
- Rengöring och underhåll får inte utföras av barn, utan handledning.
- Montera apparaten och fäst sladden utom räckhåll för barn under 8 år.



VIKTIGT – I Europeiska union anger en överkryssad soptunnesymbol på produkten, dokumentation eller förpackning att produkten ej kan slängas i det vanliga hushållsavfallet, i enlighet med EU-direktiv 2012/19/EC och gällande lokala regleringar. Produkten måste slängas på återvinningsstationer eller godkända sopstationer för elektrisk och elektronisk utrustning, i enlighet med gällande lagstiftning i landet där produkten finns. Felaktig hantering av denna typ av avfall kan ha negativ inverkan på miljön och mänsklig hälsa, förorsakade av potentiellt farliga substanser från elektrisk och elektronisk utrustning. Korrekt hantering av dessa produkter kommer att bidra till effektiv användning av naturresurser. Vidare information finns tillgänglig från produktåterförsäljaren, behöriga lokala myndigheter och nationella tillverkarorganisationer.

TACK FÖR ATT DU VALT FERPLASTKVALITET

Vi gratulerar dig till ditt val av BLUWAVE-filtrer. BLUWAVE har utformats för att bereda dig största nöje och för att till fullo trygga dina fiskars och växters liv och hälsa. Några få minuters underhåll varje månad är allt som krävs för att säkerställa att akvariet alltid fungerar helt och hållet effektivt. BLUWAVE är försett med allt som krävs för att det ska fungera som bäst. Alla delar har blivit noggrant utprovade och uppfyller de internationella säkerhetsföreskrifterna.

BÄSTA TEKNOLOGI, MAXIMAL SÄKERHET, HÖGSTA PRESTANDA.

Hur man snabbt skapar en perfekt livsmiljö som gör att dina fiskar mår bra och att du känner dig nöjd.

VID UPPACKNING AV LÅDAN

Inuti förpackningen hittar du:

- 1 BLUWAVE-filtrer komplett med:
 - filtermaterial
 - BLUPOWER-pump (BLUWAVE 03-05-07)
 - BLUMODULAR 3 mekaniskt filter med 1200 l/h pump (BLUWAVE 09)
- 2 (för BLUWAVE 03 och 05 filter) eller 4 (för BLUWAVE 07 och 09 filter) BLUSTART- kapslar (specialkapslar som påskyndar filtrets mognadsprocess)
- 4/6 sugproppar
- 2/3 filterhållare.

KONTROLLERA ATT ALLA KOMPONENTER ÄR OSKADADE

Även om Ferplast paketerar allt på ett säkert sätt och inspekterar varje produkt för sig, rekommenderar vi att komponenterna kontrolleras så att de inte råkat ut för oavsiktlig skada under leverans, lagring eller försäljning, en skada som på ett negativt sätt skulle kunna påverka de egenskaper, den funktionalitet och säkerhet som produkten hade från början.

BLUWAVE 03

Utformat för små akvarier. Kompletterat med filtermaterial och pump.

Mekanisk filtrering

Två lätt löstagbara, separata korgar som innehåller två svampar av olika porositet för mekanisk filtrering. Dra bara de två handtagen uppåt för att ta loss dem från filtret.

Biologisk filtrering

BLURINGS keramikringar med stora ytor i det speciella höljet skapar en biologisk aktivitet och är idealiska för tillväxten av den bakteriella flora som är nödvändig för att oxidera förorenande sammansättningar. Använd endast originalfiltermaterial från Ferplast, som redan testats för att garantera perfekt filtrering.

Adsorberande filtrering

Svamp indränkt i aktivt kol för borttagande (adsorption) av aromatiska och färgade sammansättningar, vilket garanterar att vattnet får maximal klarhet.

BLUPOWER

Centrifugalpump som pressar vattnet in i filtret vid en bestämd flödes hastighet, idealiskt för att säkerställa stabiliteten i filtreringsprocessen.

Cirkulationsmunstycke

Cirkulationsmunstycke som möjliggör justering av vattenflödets riktning från filtrets utlopp.

Galler

Galler för vattenintag: intaget på den övre delen samlar upp ytpartiklarnas rörelse och begränsar det oljelager som bildas på ytan; intaget på den nedre delen samlar upp avfall från akvariet. Det dubbla intaget (på höger och vänster sida om filtret) garanterar att filtret ständigt fungerar på ett riktigt sätt, även om det uppstår tilltäppningar, något som är vanligt i små behållare.

Fack för doppvärmare

Fack för doppvärmare för tropiska färskvatten- och havsfiskbehållare. Ferplasts BLUCLIMA doppvärmare bör användas. Den löstagbara panelen gör facket lätt att rengöra.

BLUWAVE 05 / 07

Tre filtreringssteg och fem filterutrymmen i ett komplett system med filtermaterial och pump.

Mekanisk filtrering

Korg som innehåller två syntetiska svampar av olika porositet, för ett selektivt borttagande av partiklar och organiskt avfall. Dra bara de två handtagen uppåt för att frigöra den från filtret.

Biologisk filtrering

Dubbel biologisk verkan tack vare två speciella patroner som rymmer material med stort ytomfång (BLURINGS keramiska ringar och BLUBALLS plastbollar) avpassat för att frambringa den bakterieflora som är nödvändig för att oxidera alla förorenande sammansättningar. Vi rekommenderar att endast Ferplasts originalfiltermaterial används – detta har redan blivit fullt utprovat för att garantera en perfekt filtrering.

Adsorberande filtrering

Svamp indränkt i aktivt kol för borttagande (adsorption) av aromatiska och färgade sammansättningar, vilket garanterar att vattnet får maximal klarhet.

BLUPOWER

Centrifugalpump som pressar vattnet in i filtret vid en bestämd flödes hastighet, idealiskt för att säkerställa stabiliteten i filtreringsprocessen.

Cirkulationsmunstycke

Cirkulationsmunstycke som möjliggör justering av vattenflödets riktning från filtrets utlopp.

Galler

Galler för vattenintag: intaget på den övre delen skyddar på ytpartiklarnas rörelse och begränsar det oljelager som bildas på ytan; intaget på den lägre delen samlar upp avfall från akvariet.



GB

IT

FR

D

NL

ES

PT

RU

SK

CS

HU

SV

DA

PL

31

Fack för doppvärmare

Specialfack för doppvärmare där man ska placera doppvärmaren i färskvatten- eller tropiska havsakvarier. Vi rekommenderar att man använder en Ferplast BLUCLIMA doppvärmare. Den löstgärliga skiljeväggen underlättar rengöring av doppvärmarfacket.

BLUWAVE 09

Tre filtreringssteg och fem filterutrymmen i ett komplett system med filtermaterial och pump.

Mekanisk filtrering

Mekanisk filtrering genom innovativa BLUMODULAR, uppbyggd av 3 filtreringsmoduler med syntetiska svampar av olika porositet för ett selektivt borttagande av partiklar och organiskt avfall. Tack vare sprayskenan leds en lämplig mängd av det mekaniskt filtrerade vattnet in i de biologiska filtreringsmodulerna. Sprayskenan gör också att detta vatten syrsätts.

Biologisk filtrering

Dubbel biologisk verkan tack vare två speciella patroner som rymmer material med stort ytomfång avpassat för att frambringa den bakterieflorea som är nödvändig för att oxidera alla förorenande sammansättningar. Vi rekommenderar att endast Ferplasts originalfiltermaterial används – detta har redan blivit fullt utprovat för att garantera en perfekt filtrering.

Adsorberande filtrering

Svamp indränkt i aktivt kol för borttagande (adsorption) av aromatiska och färgade sammansättningar, vilket garanterar att vattnet får maximal klarhet.

Galler

Galler för vattenintag: intaget på den övre delen skyddar på ytpartiklarnas rörelse och begränsar det oljelager som bildas på ytan; intaget på den lägre delen samlar upp avfall från akvariet.

Fack för doppvärmare

Det är lätt att sätta in en BLUCLIMA doppvärmare i detta fack. Den garanterar effektiv kontroll av vattentemperaturen. För att reglera temperaturen ställer man helt enkelt in väljaren som finns på doppvärmarens ovansida på önskad temperatur. Ferplast har ett brett urval av 50-300 W BLUCLIMA doppvärmare.

INSTALLATION AV BLUWAVE-FILTRET

Sätt in BLUWAVE-filtret i akvariet (på sidan eller baksidan).

Du kan använda:

- de speciella hållarna som fästs vid skenorna på filtrets baksida. Dessa är avpassade för akvarieglassets tjocklek, från 3 till 12 mm (**4**);
- de speciella sugpropparna (4/6 st). Vi rekommenderar att dessa fästs på filtrets baksida innan det sänks ner i vattnet;
- silikon för akvarier som finns att köpa hos din återförsäljare;
- de specialskenor som finns på akvariets övre ram, om det är ett CAYMAN-akvarium (**3A**); om akvariet är av DUBAI-modell ska man först sätta dit de speciella hakarna innan man fäster filtret på ramens skenor (**3B**).
- När man sätter upp ett tropiskt akvarium är det viktigt att använda en doppvärmare. Det finns ett urval av BLUCLIMA doppvärmare från 30 till 300 W.
- Om du sätter upp ett akvarium för tropisk färskvattenfisk, rekommenderar vi att du lägger ut ungefär 2 cm lager av gödslat grus på akvariets botten och sedan täcker det med 2-3 cm sandkorn eller grus. Dekorera akvariet som du själv vill (din lokala återförsäljare kan hjälpa dig och ge dig råd).
- Fyll akvariet genom att hälla vatten på ett fat placerat på botten för att förhindra att bottenmaterialet sätts i rörelse. Allmänt sett rekommenderar vi att blanda kranvatten med omkring 50% avmineraliserat vatten för akvarier. Procenthalten kan dock variera efter det kemiska innehållet i ditt kranvatten (din lokala återförsäljare kan ge dig råd om vilken mängd avmineraliserat vatten du bör använda).
- Ställ in den erforderliga temperaturen (om du har tillgång denna uppgift) med hänsyn till den fiskart och de växter du valt (för exempelvis tropisk färskvattenfisk är medeltemperaturen ungefär 25-26°C).
- Lägg 1 (för akvarier upp till 150 liter) eller 2 (för akvarier över 150 liter) kapslar med BLUSTART filteraktivator (**2**) i det första filterfacket. Innan du dekorerar akvariet med växter, rekommenderar vi att du väntar åtminstone en dag för att vattnet ska hinna stabiliseras.

Observera

- För att skydda och ta väl hand om dina fiskar förordar vi bestämt att du väntar tills filtret har mognat; den första fisken bör placeras i akvariet tidigast 10-12 dagar efter det att du lagt i BluStarts filteraktivator-kapslar. Innan du gör det rekommenderar vi att du kontrollerar vattnets viktigaste parameter med den speciella tester som kan köpas hos din återförsäljare. Återförsäljaren kan också ge dig råd om idealisk temperatur och hårdhetsgrad på vattnet o d, beroende på vilka slags fiskar och växter du bestämt dig för att föda upp i din behållare. Dessa parametrar ska testas igen med täta mellanrum.
- Under filtermognadsperioden ska du tillföra en liten mängd torrfoder varje dag. Detta kommer att bidra till bildandet av en bakteriell flora.
- När du lagt i fisken ska du placera resten av BLUSTARTS filteraktivator-kapslar i det första filterfacket.
- Vi rekommenderar att man inte lägger in för många fiskar i akvariet vid ett och samma tillfälle, utan att i stället bygga upp det totala beståndet gradvis.

BLUWAVE FILTER UNDERHÅLL

De huvudsakliga underhållsproceduren vi rekommenderar är.

- Spola alla mekaniska filtreringssvampar åtminstone var 2-3 vecka:
- A** BLUWAVE 03;
- C** BLUWAVE 05 and 07, när du ersätter dem, se till att du lägger dem i rätt ordning (fin svamp överst (a), grov svamp under (b));
- E** BLUWAVE 09.
- Ersätt de mekaniska filtreringssvamparna åtminstone var sjätte månad. Använd endast Ferplast BLUMEC reservdelar.
- Effekten av den adsorberande svampen upphör inom ungefär 2-3 veckor. Vi rekommenderar er därför om nödvändigt, att ersätta den med en Ferplast ersättningsvamp, tillgänglig hos ledande återförsäljare, eller att lämna det i filtret för att utföra en mekanisk filtrering. Spola det var 2-3 vecka. Den bör åtminstone bytas ut var sjätte månad:
- B** BLUWAVE 03;
- D** BLUWAVE 05-07;
- F** BLUWAVE 09.
- BLUCARBON aktivt kolgranulat eller BLUZEOLITE zeolitkorn, kan också passa i denna sektion.
- Under perioder då fiskarna behandlas med en lösning som tillsätts i vattnet för sjukdom eller liknande, bör den adsorberande svampen avlägsnas från filtret (så att denna inte reducerar de välgörande effekterna av behandlingen). När behandlingen är över, rekommenderar vi att sätta in en ny svamp.
- Håll alltid gallret vid filtreringsintaget rent.
- Kontrollera pumpen åtminstone var sjätte månad och rengör den vid behov på följande sätt:
 - koppla ur pumpen och doppvärmaren från eluttaget;
 - skruva av toppen på filtret;
 - avlägsna pumpenheten, adsorberande svamp och returör från filtret genom att dra det upp (**B - D - F**);
 - avlägsna pumpen från returörret, ta av framsidan och avlägsna rotorn (**5**). I BLUWAVE 09 avlägsna även BLUMODULAR tillsammans med spraybaren (**G - H - I**). Om nödvändigt ersätt rotorn med en original Ferplast reservdel;
 - avlägsna kalkränder eller orenheter med Ferplast mjuka borste BLU 9037 (använd aldrig rengöringsmedel eller kemiska substanser);
 - sätt ihop på nytt genom att följa dessa instruktioner bakifrån.

Viktigt

- De biologiska materialen bör inte tvättas. Därför föreslår vi att aldrig ta ur dem från filtret så att de behåller sina aktiva bakteriella egenskaper.
- Om du dock tror att det vore bättre att ersätta dessa biologiska material med andra av en annorlunda sort än Ferplast, sätt dem i två olika kassetter, låt vila 2-3 veckor mellan varje introduktion (BLUWAVE 05, 07 och filter).
- Använd endast produkter från Ferplast för att ersätta delar av filtret. Vid användning av icke Ferplastprodukter gäller ej garantin.
- BLURINGS och BLUBALLS reservdelar är tillgängliga hos din lokala återförsäljare

BLUWAVE: Du har ständig kontroll över vattenkvaliteten

BLUWAVE garanterar bästa möjliga levnadsvillkor för fisk och växter då det på ett korrekt sätt kontrollerar alla vattenegenskaper. Vattnet i akvariet är i själva verket en komplex lösning som definieras av ett flertal kemiska och fysikaliska begrepp: temperatur, surhet (pH), total hårdhetsgrad och karbonathårdhet (GH, KH), innehåll i förorenande ämnen (PO₄, NH₃, NO₂, NO₃) etc. Om du vill kan du läsa mer om dessa ämnen i facklitteratur; men för närvarande är det viktigast att veta att med BLUWAVE-filter... behöver man helt enkelt inte bli expert på kemi!

RESERVEDLAR OCH TILLBEHÖR

Varje del av BLUWAVE-filtret kan lätt bytas ut. Delarna finns hos den återförsäljare du köpte filtret av. Ett stort urval av uppdaterade Ferplasttillbehör finns alltid tillgängliga för att kunna anpassa filtret till dina individuella behov. Använd alltid Ferplast originaldelar när du byter ut någon del för att försäkra dig om att din produkt alltid är funktionsduglig och säker. Om du installerar delar från andra tillverkare än Ferplast gäller inte längre garantin.

GARANTI

Denna produkt och alla dess delar och tillbehör täcks av garantin inom de begränsningar som anges i denna paragraf och gällande lagregleringar. Garantin gäller endast för tillverkningsfel och inkluderar gratis reparation och ersättning. Garantin gäller inte för skador och/eller defekter orsakade av försumelse, slitage, användning som inte följer rekommendationerna och varningarna som anges i denna manual, olyckor, misskötsel, felaktig användning, olämpliga reparationer och försäljning utan kvitto. Svamparna, tätningarna och filtreringsmaterialen är undantagna från garantin.



INDLEDENDE ADVARSLER

- Sørg for, at den spænding, der vises på apparatet, er i overensstemmelse med den, der er på strømforsyningen i dit hjem.
- Sørg for, at dit hjem er beskyttet af en automatisk sikkerhedsafbryder med en strømstyrke, der ikke er overstiger 30 mA.
- Tilslut ikke filtret til strømforsyningen, inden alle installationsprocedurerne er korrekt udført (inklusive opfyldning af akvariet med vand).
- Filtret er kun beregnet til indendørsbrug
- Frakobl altid filtret fra strømforsyningen, inden der udføres vedligeholdelse.
- Sørg altid for, at vandniveauet forbliver over det minimale niveau og under det maksimale; begge vises foran på BLUWAVE-filtret.
- Tilslut stikkene til strømforsyningen med et lukket kredsløb på kablet under den elektriske stikdåse for at forhindre, at der løber vanddråber ned ad kablet og ind i strømforsyningen (1).
- Kablet til pumpens strømforsyning kan ikke repareres eller udskiftes. Hvis den beskadiges, skal hele pumpen eller varmelegemet udskiftes.
- Kontroller, at filterindtagsristen ikke blokeres.
- Vandtemperaturen må ikke overstige 35°C.
- Dette apparat må bruges af børn fra 8 år og opefter og af personer med nedsatte fysiske, sensoriske og mentale evner eller manglende erfaring og viden, såfremt de overvåges eller instrueres i sikker brug af apparatet og forstår farerne forbundet hermed.
- Børn må ikke lege med apparatet.
- Rengøring og vedligeholdelse må ikke udføres af børn uden opsyn.
- Opbevar apparatet og dets ledning utilgængeligt for børn under 8 år.



VIGTIGT - I Den Europæiske Union betyder symbolet med en overstreget skraldespand med hjul på et produkt, en dokumentation eller en emballage, at produktet ikke må smides væk sammen med det almindelige husholdningsaffald for at overholde EU direktivet 2012/19/EF og de nuværende lokale regler. Produktet skal bortskaffes på genbrugscentre eller godkendte genbrugspladser for elektrisk og elektronisk udstyr i overensstemmelse med den aktuelle lovgivning i det land, hvor produktet befinder sig. Ukorrekt bortskaffelse af denne type affald kan have en negativ indvirkning på miljøet og menneskers sundhed på grund af de potentielt farlige stoffer i elektriske og elektronisk udstyr. Korrekt bortskaffelse af disse produkter bidrager også til en effektiv udnyttelse af naturens ressourcer. Yderligere oplysninger kan fås hos produktets forhandler, de lokale myndigheder og hos nationale producentorganisationer.

TAK, FORDI DU HAR VALGT ET KVALITETSPRODUKT FRA FERPLAST

Tillykke med, at du har valgt BLUWAVE-filtret. BLUWAVE er blevet udviklet til at give dig masser af fornøjelse og beskytte dine fisk og planters liv og helbred. Der skal kun få minutters vedligeholdelse til hver måned for, at akvariet hele tiden virker perfekt og effektivt. BLUWAVE leveres med alt, hvad der skal til for, at den kan fungere bedst muligt. Alle delene er gennemtestede og i overensstemmelse med de gældende, internationale sikkerhedsbestemmelser.

DEN NYESTE TEKNOLOGI, DEN STØRSTE SIKKERHED, DEN HØJESTE YDEEVNE.

Sådan laver du hurtigt et perfekt levested, der holder dine fisk raske og gør dig i godt humør.

ÅBNING AF KASSEN

Inde i emballagen vil du finde:

- 1 stk. BLUWAVE-filter forsynet med:
 - filtermateriale
 - BLUPOWER-pumpe (BLUWAVE 03-05-07)
 - mekanisk BLUMODULAR 3-filter med 1.200 l/t pumpe (BLUWAVE 09)
- 2 stk. (til BLUWAVE 03- og 05-filtre) eller 4 stk. (til BLUWAVE 07 og 09-filter) BLUSTART-kapsler (specielle kapsler, der fremskynder filtrets modningsproces)
- 4/6 stk. sugekopper.
- 2/3 stk. filterophæng.

KONTROLLER, AT ALLE KOMPONENTER ER INTAKTE

Selvom Ferplast bruger sikker emballage og inspicerer hvert enkelt produkt, tilråder vi, at man tjekker efter for utilsigtede skader, der kan være sket under forsendelsen, opbevaringen og salget og som kan bringe produktets første karakteristika, funktionalitet og sikkerhed i fare.

BLUWAVE 03

Beregnet til små akvarier. Komplet med filtermaterialer og pumpe.

Mekanisk filtrering

To let aftagelige, selvstændige kurve, der indeholder to svampe af forskellig porøsitet til mekanisk filtrering. For at tage dem ud af filtret skal man bare trække de to håndtag opad.

Biologisk filtrering

BLURINGS knivmuslinger med store overflader i det specielle hus skaber en biologiske virkning og er ideelle til udvikling af den bakterieflora, der er nødvendig for iltningen af forurenende forbindelser. Der bør kun bruges originale filtermaterialer fra Ferplast, som allerede er testede og garanterer en perfekt filtrering.

Adsorberende filtrering

En svamp vædet med aktivt kul til fjernelse (adsorption) af aromatiske og farvede forbindelser garanterer vandet mest mulig klarhed.

BLUPOWER

Centrifugalpumpe, der presser vandet ind i filtret med en fast væskemængde, ideel til at sikre filtreringens stabilitet.

Cirkulationsdysse

Med cirkulationsdysen kan retningen af vandgennemstrømningen fra udgangsfiltret indstilles.

Riste

Vandindtagsriste: Det øverste indtag driver bevægelsen af overfladepartikler og begrænser det olieholdige lag, der dannes på overfladen. Det nederste indtag opsamler affaldsmaterialer fra akvariet. Det dobbelte indtag (højre og venstre side af filtret) garanterer uafbrudt filtrets korrekte funktion, selvom der dannes tilstopninger, hvilket er normalt i små tanke.

Rum til varmelegemet

Rum til varmelegemet til tropiske ferskvands- og havvandstanke til fisk. Der bør anvendes Ferplast BLUCLIMA-varmelegemer. Det aftagelige panel gør det let at rengøre rummet.

BLUWAVE 05 / 07

Tre filtreringsfaser og fem filterrum i et komplet system med filtermaterialer og pumpe.

Mekanisk filtrering

Kurve, der indeholder to syntetiske svampe af forskellig porøsitet til selektiv fjernelse af partikler og organiske affaldsmaterialer. For at tage dem ud af filtret skal man bare trække de to håndtag opad.

Biologisk filtrering

Dobbelt biologisk virkning takket være de to specielle patroner af et materiale med et stort overfladeareal (keramisk BLURINGS- ringe og BLUBALLS-plastkugler), som er velegnede til at udvikle den bakterieflora, der er nødvendig for at ilte alle de forurenende forbindelser. Der tilrådes kun original filtrering fra Ferplast.

Adsorberende filtrering

En svamp vædet med aktivt kul til fjernelse (adsorption) af aromatiske og farvede forbindelser garanterer vandet mest mulig klarhed.

BLUPOWER

Centrifugalpumpe, der driver vandet ind i filtret med en fastsat væskemængde; ideel til at sikre filtreringens stabilitet.

Cirkulationsdysse

Med cirkulationsdysen kan retningen på vandgennemstrømningen fra udgangsfiltret indstilles.

Riste

Vandindtagsriste: Det øverste indtag driver bevægelsen af overfladepartikler og begrænser det olieholdige lag, der



GB

IT

FR

D

NL

ES

PT

RU

SK

CS

HU

SV

DA

PL

33

dannes på overfladen. Det nederste indtag opsamler affaldsmaterialer fra akvariet.

Rum til varmelegemet

Et specielt rum til varmelegemet i akvarier med tropisk ferskvand og havvand. Vi tilråder at bruge et Ferplast BLUCLIMA-varmelegeme. Det aftagelige skillermuliggør nem rengøring af rummet til varmelegemet.

BLUWAVE 09

Tre filtreringsfaser og fem filterrum i et komplet system af filtermaterialer og pumpe.

Mekanisk filtrering

Mekanisk filtrering ved hjælp af det innovative BLUMODULAR, der er lavet af 3 filtreringsmoduler med syntetiske svampe af forskellig porøsitet til selektiv fjernelse af partikler og organiske affaldsmaterialer. Takket være spraydysen bliver en passende mængde af mekanisk filteret vand ledt ind i de biologiske filtreringsmoduler. Spraydysen muliggør iltningen af vandet.

Biologisk filtrering

Dobbelt biologisk virkning takket være de to specielle patroner af et materiale med et stort overfladeareal, som er velegnet til at udvikle den bakterieflora, der er nødvendig for at ilte alle de forurenende forbindelser. Det tilrådes kun at bruge originale filtreringsmaterialer fra Ferplast – som allerede er fuldt ud testede og derved garanterer en perfekt filtration.

Adsorberende filtrering

En svamp vædet med aktivt kul til fjernelse (adsorption) af aromatiske og farvede forbindelser garanterer vandet mest mulig klarhed.

Riste

Vandindtagsriste: Det øverste indtag driver bevægelsen af overfladepartikler og begrænser det olieholdige lag, der dannes på overfladen. Det nederste indtag opsamler affaldsmaterialer fra akvariet.

Rum til varmelegemet

Et BLUCLIMA-varmelegeme kan let sættes i dette rum. Det garanterer en effektiv kontrol af vandtemperaturen. For at indstille den skal man stille vælgeren øverst på varmelegemet på den ønskede temperatur. Ferplast har et bredt udvalg af 50 – 300 W BLUCLIMA-varmelegemer.

INSTALLER BLUWAVE-FILTRET

Sæt BLUWAVE-filtret ind i akvariet (på siden eller bagpå)

Du kan bruge:

- De specielle beslag skal påføres på styreskinnerne bag på filtret, der indstilles efter akvarieglassets tykkelse fra 3 til 12 mm (4);
- 4/6 stk. specielle sugekopper: Vi tilråder at sætte disse bag på filtret, inden det nedsænkes i vandet;
- silikone til akvarier, kan fås hos din forhandler;
- de specielle styreskinner på akvariets øverste ramme, hvis det er et CAYMAN-akvarium (3A); hvis det er DUBAI-model, skal de specielle kroge indstilles, inden de fastgøres til rammens styreskinne (3B).
- Når et tropisk akvarium skal opstilles, er det vigtigt, at der bruges en varmer. Der kan fås et udvalg af BLUCLIMA-varmelegemer fra 30 til 300 W.
- Hvis du er ved at opstille et akvarium til tropiske ferskvandsfisk, tilråder vi, at du lægger et cirka 2 cm tykt lag af gødet grus i bunden af akvariet og dækker det med 2-3 cm sand eller grus. Indret akvariet, som du ønsker det (din forhandler kan hjælpe og rådgive dig).
- Fyld akvariet ved at hælde vandet ned på en tallerken i bunden, så du undgår, at det anvendte bundmaterialet, flyttes rundt. Normalt tilrådes der at blande postevand med cirka 50% demineraliseret vand til akvarier, men denne procent kan variere, alt efter det kemiske indhold af dit postevand (få råd herom og den rette mængde demineraliseret vand fra din forhandler).
- Indstil den ønskede temperatur (hvis den findes) på varmelegemet efter den type af fisk og planter, du har valgt (til tropiske ferskvandsfisk ligger gennemsnitstemperaturen fx på omkring 25-26°C).
- Læg 1 (akvarier op til 150 liter) eller 2 (akvarier over 150 liter) kapsler af BLUWAVE-filteraktivator (2) i det første filterrum. Inden planterne placeres i akvariet, tilråder vi, at man mindst venter én dag, så vandet kan stabilisere sig.

N.B.

- For at passe på og beskytte dine fisk tilråder vi kraftigt at vente, indtil filtret er modnet: Den første fisk bør først introduceres 10-12 dage efter, at tester, der kan købes hos din forhandler, Forhandleren også kan foreslå den ideelle vandtemperatur, hårdhed osv. Alt efter hvilke fisk og planter, du bestemmer at opdrætte i dit akvarium. Disse parametre bør testes med jævne mellemrum.
- Tilføj under filtrets modningsperiode en lille mængde af tørfoder hver dag: Det vil hjælpe dannelsen af bakteriefloraen.
- Når fiskene tilføjes, skal man sætte de resterende BLUWAVE-kapsler i filteraktivatoren i det første filterrum.
- Vi tilråder ikke at sætte for mange fisk i akvariet på én gang, men gradvist opbygge den maksimale bestand.

BLUWAVE FILTERETS VEDLIGEHOLD

De vigtigste vedligeholdelsesprocedurer vi anbefaler er:

- Skylleopløsninger af alle mekaniske svampe mindst hver 2-3 uger:

A BLUWAVE 03;

C BLUWAVE 05 og 07, når de udskiftes, husk at sikre, at den rigtige rækkefølge er opretholdt (fine svamp toppen (a), grove svamp nedenfor (b));

E BLUWAVE 09.

- Udskiftning af mekanisk filtrering svampe mindst hver 6. måned. Kun bruge BLUMEC reservedele.

• Virkningen af adsorberende svamp ophører i omkring 2-3 uger, og vi tilråder om nødvendigt erstatte den med en Ferplast udskiftnings svamp. Fås hos førende forhandlere ellers ophører filteret at udføre en mekanisk funktion, skylning det hver 2. - 3 uger. Under alle omstændigheder skal det udskiftes mindst hver 6. måned:

B BLUWAVE 03;

D BLUWAVE 05-07;

F BLUWAVE 09.

BLUCARBON aktivt kul granulat eller BLUZEOLITE zeolit kan også passes ind i dette afsnit.

- I perioder, hvor fisken bliver behandlet for sygdom, skal svampen fjernes fra filteret (så dette ikke mindsker de gavnlige virkninger af behandlingen). Når behandlingen er overstået, anbefaler vi at sætte i en ny svamp.

- Altid holde filter risten rent.

- Kontrol af pumpen mindst hver måned og rengøring, når de ønsker det på følgende måde:

- Afbryd pumpen og varmelegemet fra din el-forsyning;

- Skru filter toppen;

- Fjerne pumpe, adsorberende svamp og returnør fra filter, træk det opad (**B - D - F**);

- Fjern pumpen fra returnøret, fjern frontsektionen og fjern rotor (**5**). I BLUWAVE 09 fjernes BLUMODULAR sammen med spraydys (**G - H - I**). Hvis det er nødvendigt, udskiftes rotor med en original Ferplast reservedel;

- Fjerne alt kalk eller urenheder med blød børste BLU 9037 (Brug aldrig rengøringsmidler eller kemiske stoffer);

- gen-montere enheden ved at følge disse instruktioner i omvendt rækkefølge.

Vigtigt

- De biologiske materialer bør ikke vaskes. Derfor foreslår vi, at du aldrig fjerner dem fra filteret, så de bevarer deres aktive bakterielle egenskaber.
- Men hvis du synes, at det er gavnligt at erstatte disse biologiske materialer med andre af en anden type så fyld dem i beholderen og lad dem ligge i akvariet i en periode på mindst 2-3 uger mellem hver indledning inden du fjerner de gamle filtermaterialer (BLUWAVE 05, 07 og 09 filtre).
- Brug kun originale Ferplast dele til at udskifte filter komponenter. Bruges andet end Ferplast dele ophæves garantien.
- BLURINGS og BLUBALLS reservedele er tilgængelige på din lokale forhandler.

BLUWAVE: Vandforhold altid under kontrol

BLUWAVE garanterer automatisk de bedst mulige leveforhold for fisk og planter, fordi den præcist kontrollerer alle vandets egenskaber. Vandet i akvariet er faktisk en kompleks opløsning, der er karakteriseret af forskellige kemiske og fysiske måletal: Temperatur, surhedsgrad (pH), samlet hårdhed og karbonathårdhed (GH, KH), indhold af forurenende stoffer (PO₄, NH₃, NO₂, NO₃) osv. Hvis du ønsker det, kan du studere mere om disse emner i speciallitteraturen. Derimod er det godt at vide, at med BLUWAVE-filtret... behøver man ikke at være ekspert i kemi.

RESERVEDELE OG EKSTRAUDSTYR

Hver del af BLUWAVE-filtret kan med lethed udskiftes. Delene kan fås hos den forhandler, hvor du købte filtret. Der kan fås et helt sortiment af ajourført Ferplast-ekstraudstyr, så dit filter kan tilpasses til netop dine individuelle behov. Benyt kun originale dele fra Ferplast ved udskiftning af dele, så dit produkt altid er driftsklart og sikkert. Installation af dele, der ikke er fra Ferplast, gør garantien ugyldig.

GARANTI

Dette produkt, alle dets dele og tilbehør dækkes af garantien inden for de begrænsninger, der angives i denne paragraf, og i henhold til gældende lovgivning. Garantien er kun gyldig ved fabriktionsfejl og omfatter gratis reparationer eller udskiftning. Garantien er ikke gyldig ved skader og/eller defekter forårsaget af forsømmelse, slid; brug, der ikke er i overensstemmelse med de anvisninger og advarsler, der er rapporteres i denne manual; ulykker; mishandling; misbrug; forkerte reparationer og salg, der ikke er ledsaget af en kvittering. Svampe, pakkninger og filteringsmaterialer er ikke omfattet af garantien.



KILKA ZASAD BEZPIECZEŃSTWA

- Sprawdź czy napięcie podane na tabliczkach znamionowych urządzeń elektrycznych odpowiada napięciu w sieci elektrycznej.
- Upewnij się czy instalacja elektryczna w Twoim domu jest chroniona przez automatyczny bezpiecznik nie większy niż 30 mA.
- Filtr jest przeznaczona do użytku domowego.
- Nie podłączaj filtra do sieci elektrycznej przed zainstalowaniem wszystkich komponentów i napełnieniem go wodą.
- Zawsze odłączaj zasilanie przed przystąpieniem do jakichkolwiek czynności przy akwarium.
- Zawsze dbaj, aby poziom wody pozostawał powyżej poziomu minimalnego i poniżej poziomu maksymalnego, które oznaczone są na obudowie filtra BLUWAVE.
- Kabel zasilający podłącz tak, aby najniższy punkt przewodu elektrycznego znajdował się poniżej gniazdka elektrycznego – zapobiegnie to przypadkowemu ściekaniu wody po przewodzie do gniazdka (1).
- Przewód zasilający pompy nie może być wymieniany ani reperowany. W przypadku uszkodzenia należy wymienić całe urządzenie.
- Sprawdź, czy otwory dolotowe filtra BLUWAVE nie są zatkane.
- Temperaturę wody nie powinna przekraczać 35°C.
- Produkt może być obsługiwany przez dzieci w wieku powyżej 8 lat, przez osoby o ograniczonej sprawności fizycznej lub psychicznej, a także bez wystarczającej wiedzy i doświadczenia jedynie pod nadzorem lub po przeszkoleniu w bezpiecznej obudowie urządzenia i po zapoznaniu z potencjalnymi zagrożeniami.
- Dzieci nie powinny wykorzystywać urządzenia do zabawy.
- Czyszczenie i obsługa urządzenia nie powinny być dokonywane przez dzieci bez nadzoru.
- Urządzenie oraz kabel zasilający powinny być poza zasięgiem dzieci poniżej 8. roku życia.



WAŻNE - To urządzenie jest oznaczone zgodnie z Dyrektywą Europejską 2012/19/EC oraz polską Ustawą o zużytych sprzęcie elektrycznym i elektronicznym symbolem przekreślonego kontenera na odpady. Takie oznakowanie informuje, że sprzętten, po okresie jego użytkowania nie może być umieszczony łącznie z innymi odpadami pochodzącymi z gospodarstwa domowego. Użytkownik jest zobowiązany do oddania go prowadzącym zbieranie zużytego sprzętu elektrycznego i elektronicznego. Prowadzący zbieranie, w tym lokalne punkty zbiórki, sklepy oraz gminne jednostki, tworzą odpowiedni system umożliwiający oddanie tego sprzętu. Właściwe postępowanie ze zużytym sprzętem elektrycznym i elektronicznym przyczynia się do uniknięcia szkodliwych dla zdrowia ludzi i środowiska naturalnego konsekwencji, wynikających z obecności składników niebezpiecznych oraz niewłaściwego składowania i przetwarzania takiego sprzętu. Więcej informacji można uzyskać u sprzedawcy, właściwych władz lokalnych lub organizacji odzysku sprzętu elektrycznego i elektronicznego.

DZIĘKUJEMY ZA WYBRANIE JAKOŚCI FERPLAST

Gratulujemy zakupu filtra BLUWAVE. Filtr BLUWAVE projektowano z myślą o stworzeniu bezpiecznych i zdrowych warunków życia dla ryb i roślin, a także zapewnienia użytkownikowi maksimum zadowolenia i satysfakcji. Kilka minut w miesiącu poświęconych na obsługę wystarczy, aby zapewnić akwarium maksymalną efektywność. Filtr BLUWAVE zaopatrzone jest we wszystkie elementy i akcesoria niezbędne do prawidłowego działania. Wszystkie elementy przeszły testy i spełniają wszystkie konieczne normy bezpieczeństwa.

NAJNOWSZA TECHNOLOGIA, PEŁNE BEZPIECZEŃSTWO, DOSKONAŁE PARAMETRY

Jak szybko stworzyć doskonałe środowisko dla ryb a Ciebie uczynić szczęśliwym.

OTWARCIE OPAKOWANIA

Wewnątrz opakowania znajdziesz:

- filtr BLUWAVE w komplecie z:
 - materiałami filtracyjnymi
 - pompą BLUPOWER (BLUWAVE 03-05-07)
 - filtr mechaniczny BLUMODULAR 3 z pompą 1,200 l/h (BLUWAVE 09)
- 2 (dla BLUWAVE 03 i 05) lub 4 (dla BLUWAVE 07 i 09) kapsułki BLUSTART (które przyspieszają proces dojrzewania akwarium)
- 4/6 przyssawki.
- 2/3 haczyki.

PROSIMY SPRAWDZIĆ, CZY ŻADNA CZĘŚĆ NIE JEST

Ferplast stosuje wytrzymałe opakowania, a każde akwarium przechodzi kontrolę jakości, niemniej jednak uszkodzenia mogą powstać w trakcie transportu, podczas przechowywania lub w punkcie sprzedaży.

BLUWAVE 03

Przeznaczony do małych akwariów. W zestawie materiały filtracyjne i pompa.

Filtracja mechaniczna

Dwa, niezależnie wyjmowane koszyki z gąbkami o różnej porowatości. Aby go wyjąć pociągnij uchwyty ku górze.

Filtracja biologiczna

Kulki BLURINGS, dzięki swojej dużej porowatości, stwarzają doskonałe warunki do rozwoju bakterii, które neutralizują zanieczyszczenia w wodzie. Zalecamy stosowanie wyłącznie oryginalny materiałów filtracyjnych Ferplast, które gwarantują doskonałe efekty działania.

Filtracja adsorpcyjna.

Gąbka zawiera węgiel aktywny, który usuwa przebarwienia i zapachy z wody.

BLUPOWER

Pompa wirnikowa zapewnia stały przepływ wody przez filtr na poziomie zapewniającym jego najlepszą efektywność.

Regulowana dysza wylotowa

Dysza pozwala ustawić kierunek wypływu wody z filtra.

Kratki dolotowe

Kratki dolotowe umieszczone w górnej części filtra zbierają zanieczyszczenia z powierzchni wody i ograniczają tworzenie się oleistej powłoki na jej powierzchni, natomiast dolne zbierają zanieczyszczenia z dolnych partii. Umieszczenie otworów dolotowych po lewej i prawej stronie filtra zapobiega przypadkowemu zatkaniu się filtra, zdarzającemu się często w małych akwariach.

Komora grzałki

Komora przeznaczona do umieszczenia w niej grzałki. Należy stosować grzałkę Ferplast BLUCLIMA. Zdejmowany panel ułatwia czyszczenie komory.

BLUWAVE 05 / 07

Trzy fazy filtracji i pięć komór z materiałami filtrującymi.

Filtracja mechaniczna

Dwa, niezależnie wyjmowane koszyki z gąbkami o różnej porowatości. Aby go wyjąć pociągnij uchwyty ku górze.

Filtracja biologiczna

Podwójny efekt filtracji biologicznej dzięki różnym materiałom o wysokiej porowatości (kulki BLURINGS i krążki BLURINGS), stwarzającym doskonałe warunki do rozwoju bakterii, które neutralizują zanieczyszczenia w wodzie. Zalecamy stosowanie wyłącznie oryginalny materiałów filtracyjnych Ferplast, które gwarantują doskonałe efekty działania.

Filtracja adsorpcyjna

Gąbka zawiera węgiel aktywny, który usuwa przebarwienia i zapachy z wody.

BLUPOWER

Pompa wirnikowa zapewnia stały przepływ wody przez filtr na poziomie zapewniającym jego najlepszą efektywność.

Regulowana dysza wylotowa

Dysza pozwala ustawić kierunek wypływu wody z filtra.

Kratki dolotowe

Kratki dolotowe umieszczone w górnej części filtra zbierają zanieczyszczenia z powierzchni wody i ograniczają tworzenie się oleistej powłoki na jej powierzchni, natomiast dolne zbierają zanieczyszczenia z dolnych partii.

Komora grzałki

Komora przeznaczona do umieszczenia w niej grzałki. Należy stosować grzałkę Ferplast BLUCLIMA. Zdejmowany panel ułatwia czyszczenie komory.



GB

IT

FR

D

NL

ES

PT

RU

SK

CS

HU

SV

DA

PL

BLUWAVE 09

Trzy fazy filtracji i pięć komór z materiałami filtrującymi.

Filtracja mechaniczna

Za filtrację mechaniczną odpowiedzialny jest wbudowany filtr BLUMODULAR. Składa się on z 3 modułów filtrujących zawierających gąbki o różnej porowatości. Dzięki deszczownicy odpowiednia ilość wody zostaje najpierw napowietrzona a następnie doprowadzona do sekcji biologicznej.

Filtracja biologiczna

Podwójny efekt filtracji biologicznej dzięki różnym materiałom o wysokiej porowatości, stwarzającym doskonałe warunki do rozwoju bakterii, które neutralizują zanieczyszczenia w wodzie. Zalecamy stosowanie wyłącznie oryginalnych materiałów filtracyjnych Ferplast, które gwarantują doskonałe efekty działania.

Filtracja adsorpcyjna

Gąbka zawiera węgiel aktywny, który usuwa przebarwienia i zapachy z wody.

Kratki dolotowe

Kratki dolotowe umieszczone w górnej części filtra zbierają zanieczyszczenia z powierzchni wody i ograniczają tworzenie się oleistej powłoki na jej powierzchni, natomiast dolne zbierają zanieczyszczenia z dolnych partii.

Komora grzałki

Komora przeznaczona do umieszczenia w niej grzałki Ferplast BLUCLIMA. Temperaturę grzałki ustaw przekręcając pokrętko termostatu. Dostępne są grzałki BLUCLIMA o mocy od 50 do 300 W.

INSTALACJA FILTRA BLUWAVE

Umocuj filtr BLUWAVE wewnątrz akwarium (z boku lub z tyłu)

Możesz użyć:

- specjalnych haczyków, które należy wsunąć w prowadnice w tylnej części filtra, przystosowanych do szkła o grubości od 3 do 12 mm (4);
- 4/6 przyssawek: zalecamy zamocować je na filtrze przed zanurzeniem go w wodzie;
- silikonu akwarystycznego, który możesz kupić w sklepie akwarystycznym;
- specjalnych prowadnic na ramce akwarium, w wypadku akwarium CAYMAN (3A), lub specjalnych haczyków w wypadku akwarium DUBAI (3B).
- Jeśli zakładasz akwarium tropikalne, musisz zainstalować grzałkę. Ferplast oferuje grzałki BLUCLIMA o mocy od 50 do 300 W.
- Jeśli zakładasz akwarium z żywymi roślinami, zalecamy ułożenie na dnie warstwy nawozu o grubości 2 cm i przykrycie jej warstwą żwiru lub kamyków o łącznej grubości 2-3 cm.
- Napełnij akwarium wlewając wodę na naczynie umieszczone na dnie akwarium (zapobiegnie to rozrzucaaniu kamyków po dnie). Zaleca się stosowanie mieszanki wody kranowej i demineralizowanej wody do akwariów w proporcjach 1:1, choć optymalne proporcje zależą od składu chemicznego Twojej wody kranowej.
- Ustaw temperaturę odpowiednią dla ryb i roślin żyjących w akwarium (dla ryb tropikalnych przeważnie jest to ok. 25-26°C).
- Włóż 1 (akwaria do 150 litrów) lub 2 (akwaria ponad 150 litrów) kapsułki BLUSTART do pierwszej komory filtra (2). Zalecamy odroczenie z zasiedleniem akwarium około 1-2 dni, aby woda się ustabilizowała.

UWAGA

- Zalecamy poczekać z zasiedleniem akwarium około 10-12 dni od chwili uruchomienia filtra z aktywatorem biologicznym BLUSTART. Czas ten pozwoli na rozwinięcie się flory bakteryjnej w filtrze. Proponujemy również zbadać poziom najważniejszych wskaźników akwaryjnym testerem wody. Twój sprzedawca doradzi Ci najlepszy poziom twardości i pozostałych parametrów dla ryb w Twoim akwarium. Zalecamy regularne przeprowadzanie testów.
- Aby przyspieszyć cały proces można codziennie wrzucać do wody odrobinę suchego pokarmu dla ryb
- W momencie zasiedlenia akwarium należy włożyć pozostałe kapsułki aktywatora BLUSTART do odpowiedniej komory filtra.
- Zalecamy stopniowe budowanie populacji ryb (zasiedlenie akwarium od razu maksymalną ilością ryb nie jest wskazane).

OBSŁUGA FILTRA BLUWAVE

Podstawowe czynności związane z obsługą filtra to:

- Płukanie gąbek filtracji mechanicznej nie rzadziej, niż co 2-3 tygodnie:

A BLUWAVE 03;

C BLUWAVE 05 i 07, podczas wymiany upewnij się czy prawidłowa kolejność gąbek została zachowana - drobna gąbka na górze (a), gąbka gruba na dole (b);

E BLUWAVE 09.

- Wymiana gąbek nie rzadziej, niż co 6 miesięcy. Stosuj wyłącznie gąbki BLUMEC.
- Efektywność filtracji adsorpcyjnej gąbki węglowej zanika po ok. 2-3 tygodniach. Dlatego, jeśli to konieczne, zalecamy po tym okresie jej wymianę na oryginalną gąbkę Ferplast lub pozostawienie jej jako filtra mechanicznego i oplukiwanie

jej co 2-3 tygodnie. Gąbkę bezwzględnie trzeba wymienić na nową po 6 miesiącach:

B BLUWAVE 03;

D BLUWAVE 05-07;

F BLUWAVE 09.

Mogą być stosowane również wkłady BLUCARBON i BLUZEOLITE.

- Podczas stosowania preparatów leczniczych należy wyjąć gąbkę węglową, która mogłaby zniwelować działanie preparatów. Po zakończeniu stosowania preparatu zaleca się włożenie nowej gąbki.
- Utrzymuj wloty dolotowe filtra w czystości.
- Kontroluj działanie pompy co najmniej raz na pół roku i w razie potrzeby przeczyszcz w następujący sposób:
 - Odłącz pompę i grzałkę od zasilania;
 - wyjmij pompę, gąbkę węglową i rurkę odpływową ciągnąc je w górę (B - D - F);
 - odłącz pompę od rurki odpływowej, zdejmij jej przednią część i wyjmij wirnik (5). W filtrze BLUWAVE 09 wyjmij filtr BLUMODULAR razem z deszczownicą (G - H - I). Jeśli to konieczne, wymień wirnik na nowy oryginalny wirnik Ferplast;
 - usuń wszystkie naloty wapienne miękką szczoteczką BLU9037. Nigdy nie używaj detergentów;
 - złóż filtr wykonując wszystkie czynności w odwrotnej kolejności.

Ważne

- Materiał biologiczny nie powinien być myty. Dlatego sugerujemy pozostawianie go zawsze we wnętrzu filtra, aby nie osłabiać jego właściwości.
- Jeśli zdecydujesz się zastosować materiał filtracyjny innego producenta, umieść go w każdym z dwóch oryginalnych wkładów i wymień je kolejno w odstępie 2-3 tygodni (filtry BLUWAVE 05, 07 i 09).
- Stosuj tylko oryginalne akcesoria i części zamienne do filtra. Zastosowanie części innych niż oryginalne spowoduje utratę gwarancji.
- Wkłady BLURINGS i BLUBALLS dostępne są u Twojego sprzedawcy.

BLUWAVE: Warunki w akwarium pod kontrolą

BLUWAVE automatycznie optymalizuje parametry wody a tym samym warunki panujące w akwarium. Stan wody w akwarium można opisać za pomocą kilku podstawowych wskaźników: temperatury, odczynu pH, twardości (GH, KH), zawartości zanieczyszczeń (PO₄, NH₃, NO₂, NO₃), etc. Jeśli chcesz, możesz dowiedzieć się więcej na ten temat z fachowej literatury, ale będąc właścicielem filtra BLUWAVE nie musisz tego robić...

CZĘŚCI I AKCESORIA

Każda część akwarium filtra BLUWAVE może zostać łatwo wymieniona. Każda część zamienna dostępna jest u sprzedawcy, u którego zakupiłeś niniejsze urządzenie. Aby zapewnić prawidłowe działanie urządzenia, stosuj wyłącznie oryginalne części zamienne Ferplast. Stosowanie innych części powoduje utratę gwarancji.

GWARANCJA

Niniejszy produkt i wszystkie jego części i akcesoria są objęte gwarancją w granicach określonych w niniejszym ustępie oraz aktualnie obowiązującymi przepisami prawnymi. Gwarancja obejmuje wyłącznie wady powstałe w procesie produkcji i obejmuje bezpłatną naprawę lub wymianę. Gwarancja nie obejmuje uszkodzeń powstałych w wyniku: niedbałości bądź nieuwagi użytkownika, użytkowania niezgodnie z przeznaczeniem lub niezgodnie z uwagami zamieszczonymi w niniejszej instrukcji, wypadku, manipulowania przy urządzeniu oraz nieprawidłowej naprawy. Gwarancja nie obejmuje gąbek, uszczelek, wkładów filtracyjnych. Gwarancja jest ważna wyłącznie z dołączonym rachunkiem sprzedaży.





363110-5



www.ferplast.com • info@ferplast.com

